



LATVIJAS REPUBLIKAS
VALSTS KASE
THE TREASURY
OF THE REPUBLIC OF LATVIA

VALSTS PARĀDA PĀRSKATS

Report on Central Government Debt Management

2012

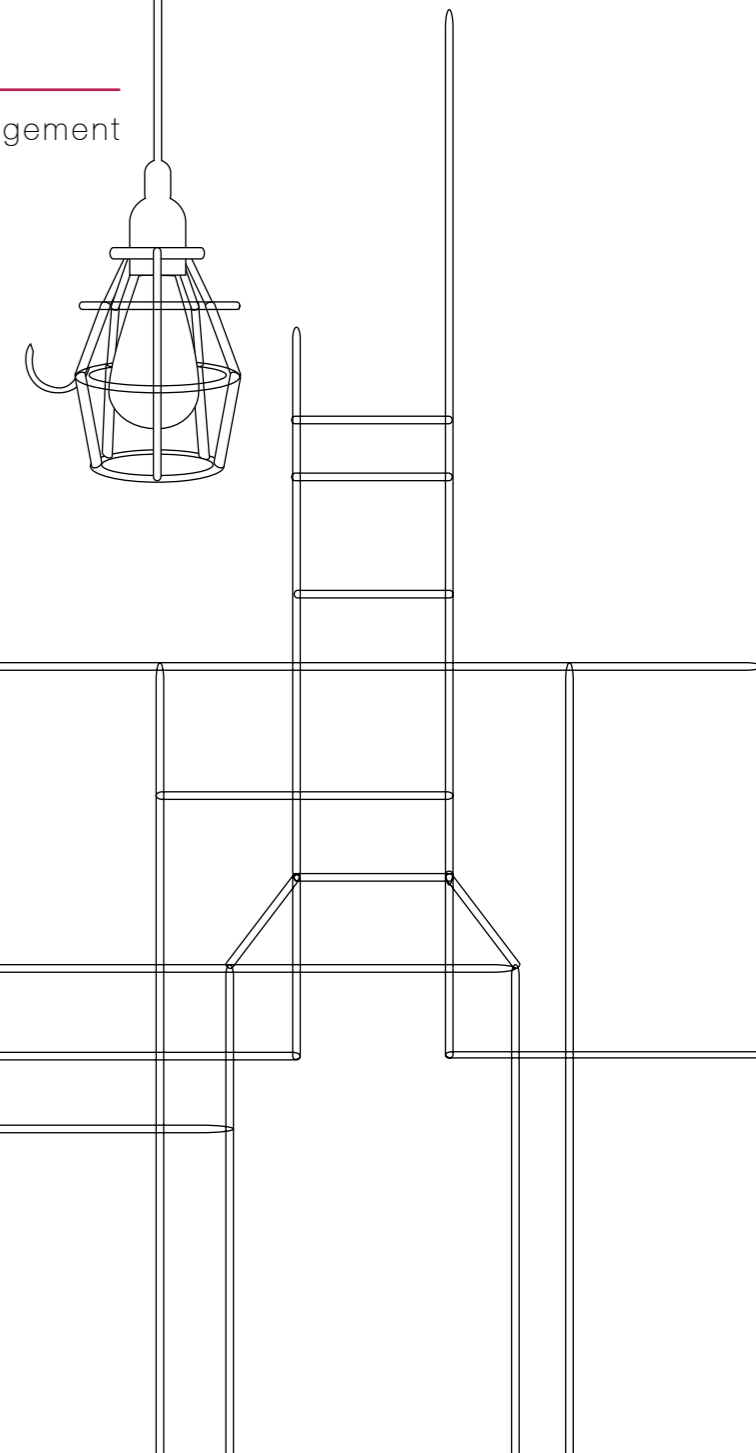

S

SATURS/

Contents

GADS SKAITĻOS/

Year in Numbers

VALSTS KASES PĀRVALDNIKA IEVADVĀRDI/

Foreword by the Treasurer

LATVIJAS EKONOMIKAS AKTUALITĀTES/

Developments in Latvian Economy

LATVIJAS REPUBLIKAS KREDĪTREITINGS/

Credit Rating of the Republic of Latvia

CENTRĀLĀS VALDĪBAS AIZŅĒMUMI/

Central Government Borrowing

VALSTS PARĀDA PORTFEĻA VADĪBA/

Government Debt Portfolio Management

VALSTS AIZDEVUMI/

State Budget Loans

VALSTS GALVOJUMI/

State Guarantees

KONTAKTI/

Contacts

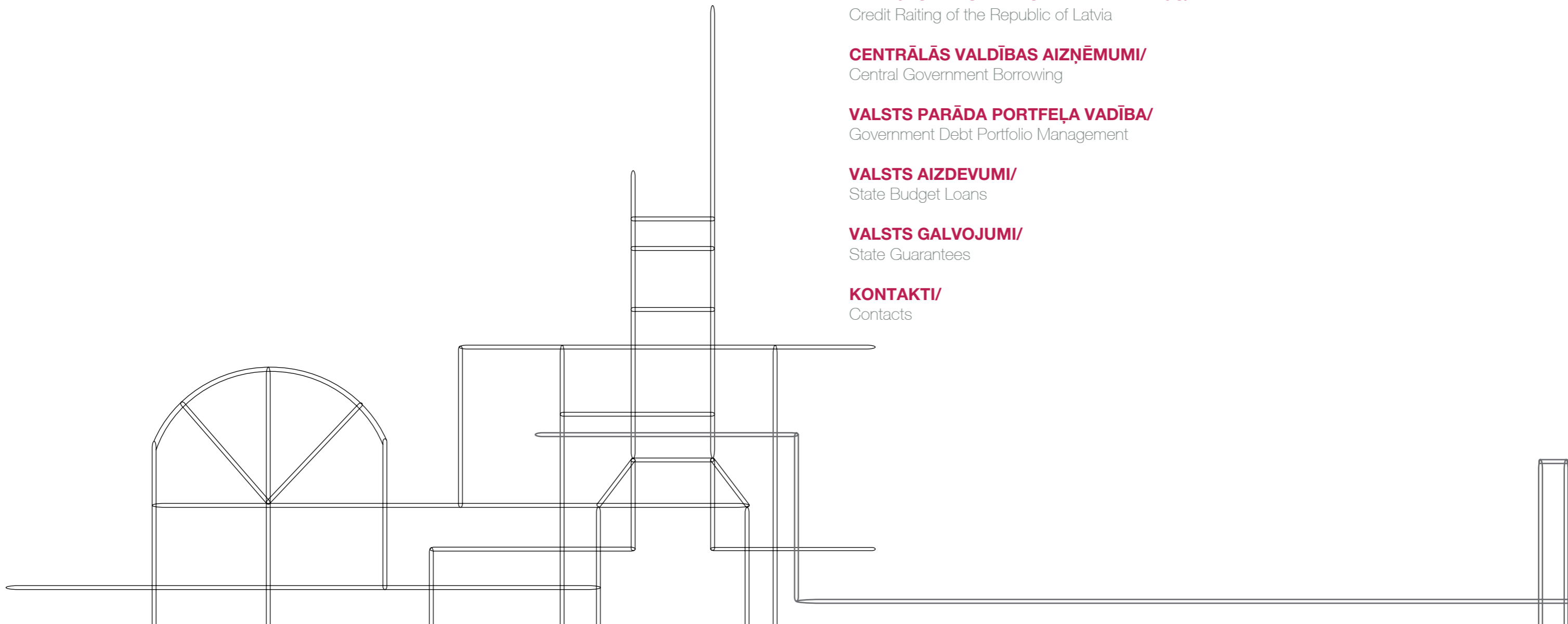

S

SATURS / Contents

GADS SKAITĻOS Year in Numbers	3
VALSTS KASES PĀRVALDNIKA IEVADVĀRDI Foreword by the Treasurer	5
LATVIJAS EKONOMIKAS AKTUALITĀTES Developments in Latvian Economy	6
LATVIJAS REPUBLIKAS KREDĪTREITINGS Credit Rating of the Republic of Latvia	14
CENTRĀLĀS VALDĪBAS AIZŅĒMUMI Central Government Borrowing	16
VALSTS PARĀDA PORTFEĻA VADĪBA Government Debt Portfolio Management	27
VALSTS AIZDEVUMI State Budget Loans	29
VALSTS GALVOJUMI State Guarantees	31
KONTAKTI Contacts	32

SAĪSINĀJUMI /

b.p.	bāzes punkti
CDS	finanšu instruments, kas nodrošina iespēju apdrošināties pret konkrētas institūcijas maksātnespēju (<i>Credit Default Swap</i>)
CSP	Centrālā statistikas pārvalde
EIB	Eiropas Investīciju banka
EK	Eiropas Komisija
EPAB	Eiropas Padomes Attīstības banka
ERAB	Eiropas Rekonstrukcijas un attīstības banka
ES	Eiropas Savienība
Fitch	starptautiskā reitingu aģentūra <i>Fitch Ratings</i>
FM	Finanšu ministrija
IKP	iekšzemes kopprodukts
LB	Latvijas Banka
Moody's	starptautiskā reitingu aģentūra <i>Moody's Investors Service</i>
RIGIBOR	Latvijas starpbanku kredītu procentu likmju indekss (par cik bankas gatavas aizdot)
RIGIBID	Latvijas starpbanku kredītu procentu likmju indekss (par cik bankas gatavas aizņēties)
R&I	Japānas reitingu aģentūra <i>Rating and Investment Information, Inc.</i>
Starptautiskā aizņēmuma programma	2008.gada beigās noslēgtā vienošanās ar starptautiskajām finanšu institūcijām (SVF, EK, Pasaules Banku, ERAB) un citiem aizdevējiem (Ziemeļvalstis, Igaunija, Čehija un Polija) par finansiālu atbalstu Latvijai ekonomiskās krīzes pārvarēšanai
SVF	Starptautiskais Valūtas fonds
S&P	starptautiskā reitingu aģentūra <i>Standard & Poor's</i>
Stratēģija	Latvijas valsts parāda vadības stratēģija

MĒRVENĪBAS /

EUR – eiro, oficiālā ES naudas vienība
LVL – lats, Latvijas Republikas nacionālā naudas vienība
USD - ASV dolārs

PIEZĪME /

© Pārpublicēšanas un citēšanas gadījumā obligāta atsauce uz Valsts kasi kā datu avotu.

Publikācijā iekļautie dati turpmākajās publikācijās var tikt precizēti. Valsts kase neatbild par zaudējumiem, kas radušies publikācijas lietošanas rezultātā. Šo dokumentu nedrīkst pavairot, izplatīt komerciālos nolūkos vai kā citādi publicēt bez Valsts kases piekrišanas.

ISBN 978-9984-9987-7-0

Abbreviations

BPS	Basis points
CDS	Credit Default Swap
CSB	Central Statistical Bureau
EIB	European Investment Bank
EC	European Commission
CEB	Council of Europe Development Bank
EBRD	European Bank for Reconstruction and Development
EU	European Union
Fitch	International rating agency Fitch Ratings
MF	Ministry of Finance
GDP	Gross domestic product
BoL	Bank of Latvia
Moody's	International rating agency Moody's Investors Service
RIGIBOR	Riga Interbank Offered Rate (at which the banks are ready to lend)
RIGIBID	Riga Interbank Bid Rate (at which the banks are ready to borrow)
R&I	Japanese rating agency Rating and Investment Information, Inc.
International loan program	The agreement made with the international financial institutions (IMF, EC, World Bank, EBRD) and other lenders (Sweden, Norway, Denmark, Finland, Estonia, Czech Republic and Poland) at the end of 2008 on financial aid to Latvia for overcoming the economic crisis
IMF	International Monetary Fund
S&P	International rating agency Standard & Poor's
Strategy	Latvian Central Government Debt Management Strategy

Units of measure

EUR – euro
LVL – lats, the national currency of the Republic of Latvia
USD - US dollar

Note

© Reference to the Treasury data compulsory when reproduced.

The data included in this publication may be clarified in subsequent publications. The Treasury bears no responsibility for losses incurred as a result of using this publication. This document may not be copied, distributed for any commercial purposes or published in any other way without the consent of the Treasury.

G

GADS SKAITĻOS /

Ekonomiskā situācija

IKP (faktiskajās cenās), milj. LVL*	14 275,2	15 378
pieaugums faktiskajās cenās, %*	11,1	7,7
pieaugums salīdzināmajās cenās, %*	5,5	5,0
Patēriņa cenu indekss (decembris pret decembri), %	4,0	1,6
Patēriņa cenu indekss (gads pret gadu), %	4,4	2,3
Reģistrētais bezdarba līmenis (decembris), %	11,5	10,5
Maksājumu bilances tekošais konts, milj. LVL**	-170,9	-74,5
% no IKP**	1,2	-1,8

Valsts finanses

Valsts konsolidētā kopbudžeta finansiālā bilance, milj. LVL***	-444,9	91,0
% no IKP	-3,1	0,6
Vispārējās valdības parāds, milj. LVL***	5 348,8	5 652,0
% no IKP	37,8	36,7
Centrālās valdības parāds, milj. LVL***	5 216,2	5 527,8
% no IKP	36,8	35,9
Valsts vērtspapīru iekšējās izsolēs piesaistītais finansējums, milj. LVL	427,1	186,2
Izsniegtie valsts budžeta aizdevumi, milj. LVL	527,8	148,6
Izsniegtie valsts galvojumi, milj. LVL	44	93,7

* FM prognoze
** 2012.gada 3.ceturkšņa dati
*** Atbilstoši nacionālajai metodoloģijai

Avots: CSP, Nodarbinātības valsts aģentūra, LB, FM, Valsts kase

Year in Numbers /

Economic situation

GDP (actual prices), million LVL*	14 275.2	15 378
increase in actual prices, %*	11.1	7.7
increase in comparable prices, %*	5.5	5.0
Consumer price changes (December on December), %	4.0	1.6
Consumer price changes (year on year), %	4.4	2.3
Registered unemployment level (December), %	11.5	10.5
Balance of payments current account, million LVL**	-170.9	-74.5
% of GDP**	1.2	-1.8

Public finance

Consolidated budget financial balance, million LVL***	-444.9	91.0
% of GDP	-3.1	0.6
General government debt, million LVL***	5 348.8	5 652.0
% of GDP	37.8	36.7
Central government debt, million LVL***	5 216.2	5 527.8
% of GDP	36.8	35.9
Gross borrowing in government domestic securities auctions, million LVL	427.1	186.2
Issued state budget loans, million LVL	527.8	148.6
Issued state guarantees, million LVL	44	93.7

* Forecast of MF
** Data in 3rd quarter of 2012
*** According to national methodology

Source: CSB, Employment State Agency, BoL, MF, the Treasury

Year in Numbers /



2012.gads Latvijas ekonomikā ir aizritējis veiksmīgi. Turpinoties straujajai ekonomikas izaugsmei, arī pirmos trīs 2012.gada ceturkšņus pēc kārtas Latvija bija visstraujāk augošā ekonomika ES. Izaugsme 2012.gada pirmajos trijos ceturkšņos bija sabalansēta starp ārējo un iekšējo pieprasījumu, eksporta apjomam turpinot kāpt. Neskatoties uz sarežģījumiem globālajā, jo īpaši eiro zonas ekonomikā, 2012.gadā Latvijas ekonomika turpināja sekmīgi attīstīties – saglabājās mērens darba samaksas pieaugums, sekmīgi turpināja samazināties bezdarbs, savukārt zemā inflācija veicināja pirkspējas uzlabošanu. Minētās pozitīvās tendences veicināja iekšzemes patēriņa aktivizēšanos un ekonomiskā izaugsme sekmēja pozitīvā rezultāta sasniegšanu valsts budžeta izpildē 2012.gadā, pat pēc papildu līdzekļu piešķiršanas atsevišķām nozarēm. 2012.gadā valsts budžetā izveidojies pārpalikums LVL 91,0 milj. apmērā jeb 0,6 % no prognozētā IKP. Reitingu aģentūras novērtēja Latvijas kredītreitingi tika paaugstināti situācijā, kad lielai daļai Eiropas valstu bija novērojami kredītreitingu pazeminājumi. 2012.gada pirmajā pusgadā R&I un S&P Latvijai paaugstināja kredītreitingu par vienu pakāpi no BB+ uz BBB-. Līdz ar R&I un S&P lēmumiem Latviju pēc vairāk nekā trīs gadu pārtraukuma visas reitingu aģentūras atkal ievietojušas investīciju kategorijas kredītreitinga līmenī. Otrajā pusgadā Fitch un S&P

paaugstināja Latvijas kredītreitingu par vēl vienu pakāpi, un šobrīd trīs lielākas reitingu aģentūras Latvijai ir noteikušas pozitīvu nākotnes vērtējumu. Lai arī pasaules finanšu tirgos nestabilitāte 2012.gadā saglabājās, Latvija atkārtoti apliecināja savu finansiālo patstāvību, emitējot piecu gadu obligācijas USD 1 miljrd. vērtībā 2012.gada februārī un USD 1,25 miljrd. apmērā 2012.gada decembrī. Ar decembra emisiju Latvija sasniedza vēsturiski zemāko vērtspapīru procentu likmi, kopš Latvija veic publiskus aizņēmumus starptautiskajos finanšu tirgos (fiksēto procentu (kuponu) likme 2,750% gadā). Viens no nozīmīgākajiem notikumiem 2012.gada nogalē bija 20.decembrī Valsts kases pirms termiņa veikta SVF aizdevuma pamatsummas atmaksa LVL 493,3 milj. apmērā, ar ko Latvija pilnībā nokārtoja savas krīzes laikā veiktā aizņēmuma saistības ar SVF. Pirms termiņa atmaksa SVF bija iespējama, pateicoties 2012.gadā veiksmīgi veiktajām emisijām starptautiskajos finanšu tirgos. 2012.gadā iekšējais finanšu tirgus tika uzturēts, regulāri emitējot dažāda termiņa valsts vērtspapīrus. Tāpat 2012.gadā uzsākts darbs pie diviem jauniem projektiem iekšējā tirgus attīstīšanai – krājobligāciju ieviešanas un primāro dīleru sistēmas ieviešanas, kas sekmēs valsts vērtspapīru tirgus attīstību un aktivitāti. Kopumā 2012.gads raksturojams Latvijas finanšu jomā kā ļoti veiksmīgs, jo tika pārspētas pat optimistiskākās izaugsmes prognozes. 2013.gads sagaidāms izaicinājumu pilns gan ārējos finanšu tirgos, gan vietējā finanšu tirgū, turpinot attīstīt primāro dīleru sistēmu, gan ieviešot krājobligācijas, gan strādājot pie eiro ieviešanas jau 2014.gada 1.janvārī, kas radīs jaunus un perspektīvus priekšnosacījumus valsts parāda vadībā.

Kaspars Āboliņš
Valsts kases pārvaldnieks
2013. gada februārī

Year 2012 was successful for Latvian economy as it continued to grow rapidly. Latvia was the fastest growing economy in the EU in the first three quarters of 2012. Growth in the first three quarters of 2012 was equally caused by increase of domestic and external demand as exports kept growing. Despite problems in global, especially euro zone economy, Latvian economy remained on the development track also in 2012 – wage growth remained subdued, further decrease of unemployment was observed while low inflation facilitated improvement of purchasing power. These positive trends caused a recovery in domestic consumption, and economic growth helped to achieve a positive result in state budget execution in 2012 even after allocation of additional resources to specific areas of public services. In 2012 central government budget reached a surplus of LVL 91.0 million or 0.6 percent of the forecast GDP. Credit rating agencies recognised Latvia's achievements and upgraded Latvia's ratings in 2012 in a situation when many European countries saw their ratings downgraded. In the first half of 2012 credit rating agencies R&I and S&P raised ratings on Latvia by one notch to BBB- from BB+. With the rating upgrades from R&I and S&P, Latvia's credit rating was raised back to investment grade by all rating agencies for the first time in more than three years. At present outlook on Latvia's ratings from three biggest rating agencies is positive. Despite volatility in the global financial markets in 2012 Latvia repeatedly demonstrated its financial independence with issue of five-year bonds in an amount of USD 1 billion in February and USD 1.25 billion bond issue in December. In the latest bond issue Latvia reached the lowest interest rate (a coupon of 2.750 percent) since Latvia first tapped the international financial markets. One of the most significant events in 2012 was an early repayment of the principal of Latvia's loan from the IMF amounting to LVL 493.3 million made by the Treasury. With this transaction Latvia fulfilled entire outstanding

obligations to the IMF assumed during the crises. The successful bond issues in the international financial markets in 2012 made early repayment possible. Domestic financial market in 2012 was supported with regular issues of government securities with various maturities. In 2012 two new projects were initiated in order to develop domestic market – introduction of savings bonds and primary dealer system. Aim of the two projects is to facilitate development and activity of government securities market. On the whole year 2012 was very successful for the financial sector as the most optimistic growth forecasts have been surpassed. Year 2013 is expected to bring many challenges both in external and domestic financial markets as the Treasury will continue to develop primary dealer system, introduce savings bonds and prepare for euro introduction on 1 January, 2014, thus creating new and perspective preconditions in the public debt management.

Kaspars Āboliņš
The Treasurer
February 2013

Latvijas ekonomikas aktualitātes Developments in Latvian Economy

EKONOMIKAS STABILIZĒŠANĀS PROCESI UN FAKTORI /

Ņemot vērā nozīmīgas pārmaiņas Latvijas tautsaimniecībā un pakāpenisku globālās ekonomikas atlabšanu no straujās lejupslīdes, Latvijas ekonomika, jau sākot no 2010.gada vidus, ir atgriezies uz izaugsmes ceļa.

2012.gada ceturtajā ceturksnī Latvijas ekonomikas izauguma tempi ir saglabājušies nemainīgi augsti. Salīdzinājumā ar

2011.gada attiecīgo ceturksni IKP pēc ātrā novērtējuma ir palielinājies par 5,1%. Salīdzinot ar 2012.gada trešo ceturksni, pēc sezonāli izlīdzinātajiem datiem IKP ir palielinājies par 1,3%, kas ir līdzvērtīgs iepriekšējos ceturksņos novērotajiem izauguma tempiem.

Atbilstoši FM novērtējumam 2012.gadā IKP ir palielinājies par 5,0%, kas nozīmē, ka kopumā arī 2012.gadā Latvijas ekonomika ir bijusi visstraujāk augošā ekonomika ES.

Izaugsme 2012.gada pirmajos trijos ceturksņos bija sabalansēta starp ārējo un iekšējo pieprasījumu. Lielāko ieguldījumu izaugsme devušas tirdzniecība, apstrādes rūpniecība, būvniecība un transports, kas kopā veidoja divas trešdaļas no IKP izauguma šajā periodā. No izlietojuma puses lielākais izaugums bija vērojams investīcijās, kas 2012.gada pirmajos trijos ceturksņos salīdzinājumā ar iepriekšējā gada attiecīgo periodu pieauga par 16,2%. Turpināja strauji pieaugt eksports.

IKP pieaugums (salīdzināmajās cenās, % pret iepriekšējā gada attiecīgo periodu) /
GDP growth (in comparable prices, in % period-over-period)

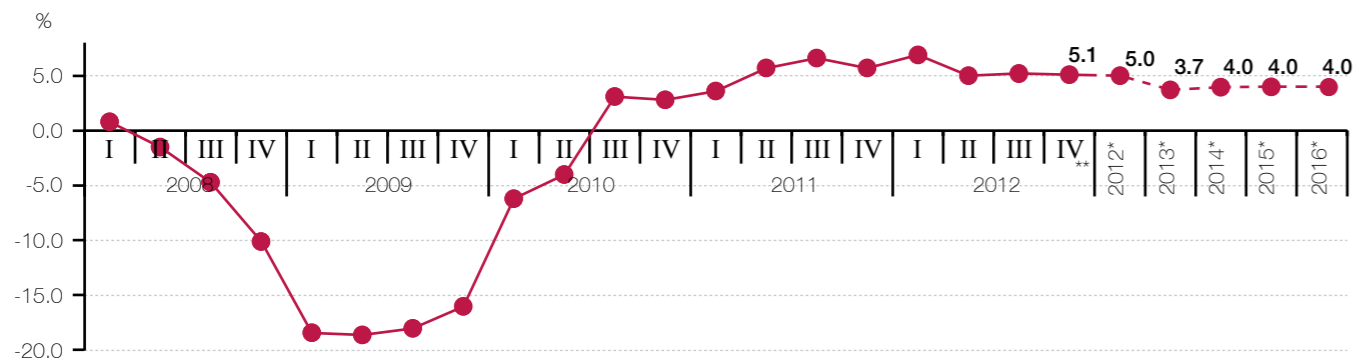

Avots: CSP, * FM prognozes **Ātrais novērtējums
Source: CSB, * MF forecasts **Flash estimate

Economy Stabilisation Process and Factors

Significant reforms in Latvian economy and a gradual recovery of global economy after the rapid downturn helped Latvian economy to return to growth already in the middle of 2010.

In the last quarter of 2012 growth rate of Latvian economy has remained equally fast. In comparison to the last quarter of 2011 GDP flash estimate showed increase of 5.1 percent. According to seasonally adjusted data GDP grew by 1.3 percent quarter-on-quarter that corresponds to growth rate in the previous quarters.

MF forecasts that in 2012 GDP has increased by 5.0 percent, which means that Latvia has been the fastest growing economy in the EU in 2012 as well.

Growth in the first three quarters of 2012 was equally caused by increase of domestic and external demand, and was mainly driven by trade, manufacturing, construction and transport industries, which all together contributed two thirds of GDP growth in the three quarters. Using the expenditure approach, the largest rise was recorded in investments. In the first three quarters of 2012 compared to the same period in 2011 investments increased by 16.2 percent. Exports continued ris-

ing rapidly. In the first three quarters of 2012 year-on-year exports expanded by 7.3 percent, while imports growth reached only 3.9 percent. As a result, contribution of net exports to GDP growth turned positive again in the third quarter of 2012. Private consumption had a positive impact upon growth in the first three quarters of 2012. In comparison with the same period in 2011 private consumption increased by 5.9 percent, thus reflecting improvement in the labour market and wage growth. Overall, the GDP structure has become more balanced and sustainable – the share of manufacturing industries in the structure of industries' value added has increased

2012. gada pirmajos trijos ceturksņos kopumā salīdzinājumā ar 2011.gada attiecīgo periodu eksporta apjoms palielinājās par 7,3%. Šajā periodā importa apjoms palielinājies vien par 3,9%. Tā rezultātā 2012.gada trešajā ceturksnī neto eksporta devums izaugsme atkal kļuva pozitīvs. Pozitīvu devumu izaugsme 2012.gada pirmajos trijos ceturksņos deva privātais patēriņš, kas salīdzinājumā ar 2011.gada attiecīgo periodu palielinājies par 5,9%, tādejādi atspoguļojot uzlabojumus darba tirgū un algu pieaugumu. Kopumā IKP struktūra kļuvis sabalansētāka un ilgtspējīgāka – pieaudzis rūpniecības nozaru īpatsvars nozaru pievienotās vērtības struktūrā, bet

samazinājies importa pārsvars pār eksportu IKP izlietojuma sadalījumā.

2013.gadā joprojām vērā ņemams ieguldījums izaugsme būs uz eksportu vērstām nozarēm – it īpaši apstrādes rūpniecībai. Savukārt, augot privātajam patēriņam, palielināsies tirdzniecības nozares sniegto pakalpojumu apjomi. Pieaugums sagaidāms arī sabiedriskajiem un komercpakalpojumiem. Tomēr, ņemot vērā ārējās vides riskus (notikumu attīstība eiro zonā, citu pasaules lielu ekonomiku izaugsme, izejvielu cenu dinamika u.c.), 2013.gadā izaugsmes prognoze paliek piesardzīga 3,7% robežās. 2014.-2015.gadā ekono-

mikas izaugsmes tempi atgriezīsies pie to potenciālā līmeņa +4%

VALSTS BUDŽETA IZPILDES TENDENCES /

Ekonomiskās aktivitātes pieaugums un nodokļu administrēšanas uzlabošanas pasākumi, kā arī budžeta izdevumu izlietošanas disciplīnas stiprināšana sekmējusi fiskālās situācijas uzlabošanu, kā rezultātā 2012.gadā valsts budžetā izveidojies pārpalikums LVL 91,0 milj. apmērā jeb 0,6 % no prognozētā IKP, un salīdzinājumā ar 2011.gadu valsts budžeta bilance uzlabojusies par LVL 499,6 milj. Saskaņā ar

Valsts konsolidētā budžeta finansiālā bilance 2012. gadā /
Financial balance of central government consolidated budget in 2012

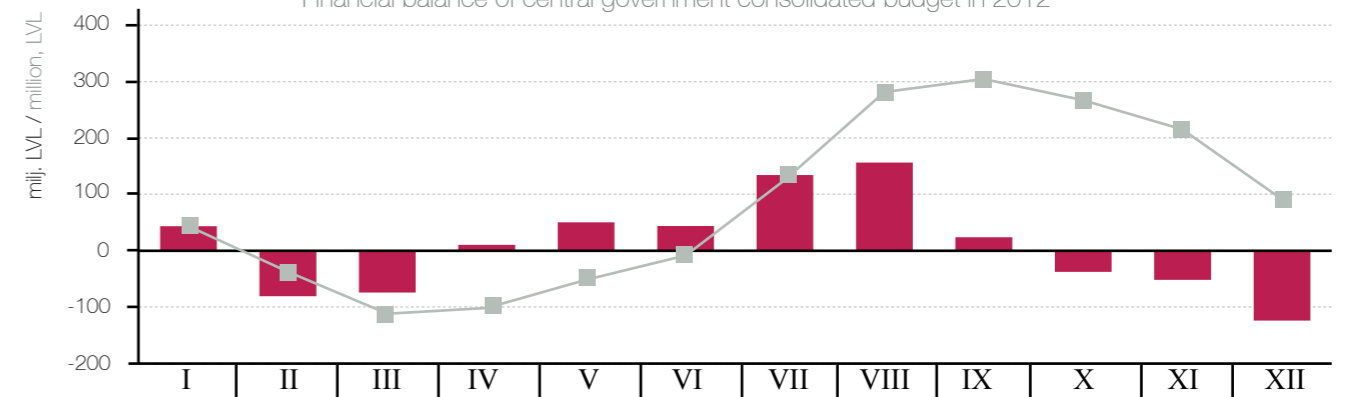

Avots: Valsts kase
Source: the Treasury

■ Pārskata mēneša izpilde (deficīts-/ pārpalikums(+)) / Balance by month/ (deficit-/ surplus(+))
—■ Izpilde no gada sākuma (deficīts-/ pārpalikums(+)) / Accumulated balance/ (deficit-/ surplus(+))

and the excess of imports over exports in the GDP from the expenditure side has decreased.

Also in 2013 significant drivers of the growth will be export-oriented industries, especially manufacturing industry. Besides, growth of private consumption will lead to a bigger demand for services rendered by trade industry. Growth is also expected in the demand for public and commercial services. However, considering risks related to external environment (developments in the euro zone, growth in the largest economies of the world, price dynamics for raw materials etc.) growth forecasts for 2013

are cautious – around 3.7 percent. In 2014 and 2015 pace of economic growth is expected to return to its potential of 4 percent

Trends in Central Government Budget Execution

Increased economic activity and measures for improvement of tax administration as well as strengthening of the budgetary discipline had facilitated improvement of fiscal situation. As a result government budget surplus in 2012 reached LVL 91.0 million or 0.6 percent of the forecast GDP. Government budget balance had improved by LVL 499.6 million year-on-year. In

contrary to budget deficit planned in the law On the State Budget for 2012 and its amendments, in 2012 government budget recorded a surplus as revenues exceeded expenditures. The central government consolidated budget revenue in 2012 made up LVL 4 740.6 million which is LVL 33.8 million less than it was initially planned, and this may be explained by lower revenues from the foreign financial aid. However, missing of consolidated budget revenue targets was partially compensated by a very good tax revenue performance and slightly larger than planned non-tax revenues. Meanwhile, central government consolidated budget expenditures in 2012 reached

likumu „Par valsts budžetu 2012.gadam” un grozījumiem tajā plānotā valsts budžeta deficīta vietā 2012.gadā valsts budžets uzrādīja pārpalikumu, valsts budžeta ieņēmumiem pārsniedzot izdevumus.

Valsts budžeta kopējie ieņēmumi 2012.gadā bija LVL 4 740,6 milj., kas ir par LVL 33,8 milj. mazāk, nekā iepriekš plānots, kas skaidrojams ar zemākiem ieņēmumiem no ārvalstu finanšu palīdzības. Taču kopējo ieņēmumu neizpilde daļēji kompensēja laba nodokļu ieņēmumu izpilde un nelieli virsplāna nenodokļu ieņēmumi. Attiecībā uz valsts budžeta izdevumiem 2012.gadā kopumā valsts budžeta izdevumi tika tērēti par LVL 230,6 milj. mazāk, nekā plānots, sasniedzot LVL 4 649,6 milj.

INFLĀCIJA /

Patēriņa cenas 2012. gadā palielinājās par 1,6%. Lielākā ietekme uz patēriņa cenu pārmaiņām 2012.gadā bija cenu kāpumam ar mājokļa uzturēšanu saistītām precēm un pakalpojumiem, kas piesaistīti energoresursu izcenojumam pasaules biržās, pārtikai, transportam, kā arī cenu kritumam sakaru pakalpojumiem. Gada laikā lētāki ir kļuvuši apģērbi un apavi, sadzīves preces, telekomunikāciju pakalpojumi, kas norāda uz konkurences saasināšanos šajos tirgus segmentos.

Patēriņa cenas vidēji 2012.gadā, salīdzinot ar 2011.gadu (Māstrihtas kritērijs), pieauga

par 2,3%, kas atbilst FM prognozēm par 2012.gadu. Jāpiebilst, ka jau no 2012.gada septembra Latvijas inflācijas rādītājs ir zem Māstrihtas kritērija atsaucēs vērtības, un tiek prognozēts, ka patēriņa cenas turpinās atbilst kritērijam arī 2013.gadā. Turpmākajos gados gaidāms cenu pieaugums 2% gadā.

BEZDARBA LĪMENIS /

Kopš 2010.gada pavasara līdz ar ekonomiskās izaugsmes atjaunošanos situācija darba tirgū pastāvīgi uzlabojas, tautsaimniecībā nodarbināto iedzīvotāju skaits atkal ir sācis pieaugt un bezdarba līmenis,

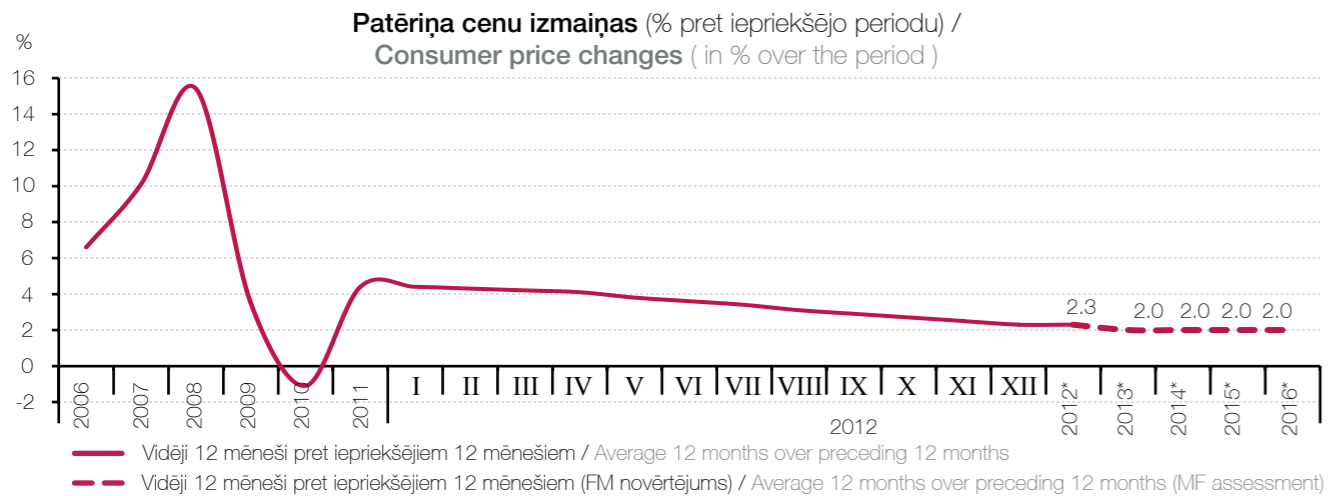

Avots: CSP *FM prognozes
 Source: CSB *MF forecasts

LVL 4 649.6 million, which is LVL 230.6 million less than the planned amount.

Inflation

Consumer prices increased by 1.6 percent in 2012. Rise in prices of housing maintenance goods and services connected to energy prices in the global markets, food, transport services as well as fall in prices of communication services had the largest impact on the consumer prices in 2012. Over the year prices of clothes and footwear, household goods, telecommunication services fell, which points to intense

competition in these market segments. The average consumer price level in 2012 increased by 2.3 percent over the previous year, which was in line with the forecasts by the MF. It is worthwhile mentioning that Latvia's inflation rate is below a reference value of the Maastricht criterion already since September 2012, and according to forecasts inflation rate is to comply with the criterion also in 2013. The annual inflation of 2 percent is expected in the following years.

Unemployment Rate

Since spring 2010, with the recovery of economic growth situation in the labour market is constantly improving; the number of employed individuals has returned to growth, and the unemployment level, except for a small seasonal interruption in winter of 2010, is gradually decreasing. However, structural unemployment has started posing problems as due to mismatch between demand and supply in the labour market the share of the unemployed who have not been able to find a job for more than a year continues increasing.

In the fourth quarter of 2012 number of

izņemot nelielu sezonālu pārtraukumu 2010.gada ziemā, pakāpeniski samazinās. Tajā pašā laikā ir iezīmējušās strukturālā bezdarba problēmas, kad, pieprasījumam darba tirgū neatbilstot piedāvājumam, turpina palielināties to bezdarbnieku īpatsvars, kuri nav spējuši atrast darbu ilgāk par gadu. 2012.gada ceturtajā ceturksnī, salīdzinot ar 2011.gada attiecīgo periodu, nodarbināto iedzīvotāju skaits ir palielinājies par 2,3%. Latvijas ekonomikai, saglabājot straujus izaugsmes tempus, 2012.gada ceturtajā ceturksnī nodarbināto skaits sasniedzis 902,3 tūkstošus iedzīvotāju. Darba meklētāju īpatsvars 2012.gada ceturtajā ceturksnī nedaudz palielinājies, sasniedzot

13,8% aktīvu iedzīvotāju kopskaitā. Pēc Nodarbinātības valsts aģentūras datiem aprēķinātais reģistrētais bezdarba līmenis 2012.gada ceturtajā ceturksnī Latvijā bija 10,7%.

Sagaidāms, ka vidējā termiņā būs vērojams mērens nodarbinātības pieaugums un izaugsme galvenokārt balstīsies uz produktivitātes pieaugumu, savukārt darba meklētāju īpatsvara samazināšanās tempu noteiks arī ekonomiskās aktivitātes izmaiņas.

Bezdarba līmenis un darba meklētāju īpatsvars (attiecīgā perioda beigās, % no ekonomiski aktīviem) / Unemployment level and job seekers rate (at the end of the respective period, % of the economically active population)

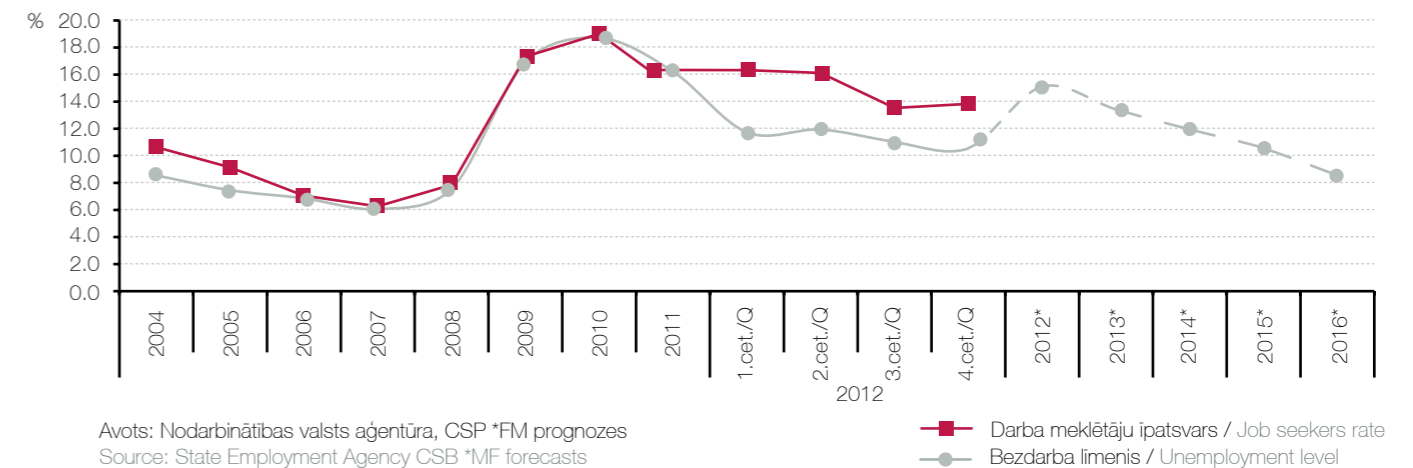

Avots: Nodarbinātības valsts aģentūra, CSP *FM prognozes
 Source: State Employment Agency CSB *MF forecasts

the employed population has increased by 2.3 percent year-on-year. As Latvian economy continued to grow at a rapid pace, the number of the employed reached 902.3 thousand in the fourth quarter of 2012. The job seekers rate has slightly increased in the fourth quarter of 2012 reaching 13.8 percent of the economically active population. According to data from the State Employment Agency, registered unemployment rate in Latvia in the fourth quarter of 2012 was 10.7 percent.

In the mid-term a moderate growth of employment based mainly on productivity growth is expected, but decrease of job seekers rate will also depend on changes in economic activity.

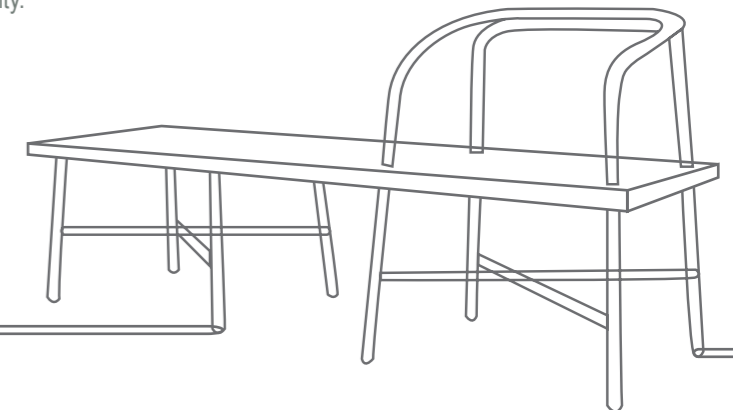

MAKSĀJUMU BILANCE /

Latvijas maksājumu bilances tekošā konta deficīts 2012. gada trešajā ceturksnī sasniedza 1,9% no prognozētā IKP. Preču un pakalpojumu ārējās tirdzniecības deficīts 2012.gada trešajā ceturksnī samazinājās līdz LVL 101,9 milj. Preču un pakalpojumu eksports salīdzinājumā ar iepriekšējā gada atbilstošu periodu pieauga par 13,4% (preču eksporta kāpums bija viens no straujākajiem ES), bet imports palielinājās par 5,3%. Pieauga sniegto pārvadājumu un braucienu vērtība, kā arī būvniecībā sniegto pakalpojumu vērtība.

Finanšu kontā 2012.gada trešajā ce-

turksnī veidojās neliels negatīvais saldo (LVL 135,4 milj. jeb 3,5% no prognozētā IKP). Šajā periodā Latvijā ieplūda ārvalstu tiešās investīcijas LVL 171,4 milj. apjomā (4,4% no prognozētā IKP). Visvairāk ārvalstu tiešās investīcijas palielinājās vairumtirdzniecībā un mazumtirdzniecībā (no Lietuvas), finanšu starpniecībā (no Zviedrijas, Kipras un Lietuvas) un transporta un sakaru nozarē (no Lietuvas, Krievijas un Zviedrijas).

Pieaugot ārvalstu tiešajām investīcijām, kā arī vietējo uzņēmēju aktivitātei uzņēmējdarbības paplašināšanā, sagaidāms, ka tekošais konts saglabāsies ar nelielu negatīvu iezīmi. To pamatā noteiks pieaugošās investīciju plūsmas uzņēmumu pamatkapitāla atjaunošanā gan ražošanas, gan pakalpojumu sektorā, ieviešot jaunas tehnoloģijas, kuras visbiežāk tiek importētas no augsto tehnoloģiju ražotājvalstīm. Tomēr, neskatoties uz tekošā konta deficīta veidošanos, investīcijas produktīvā ražošanas atjaunošanā dod pozitīvu devumu gan eksporta konkurētspējas kāpināšanā un eksporta palielināšanā, gan arī uzla-

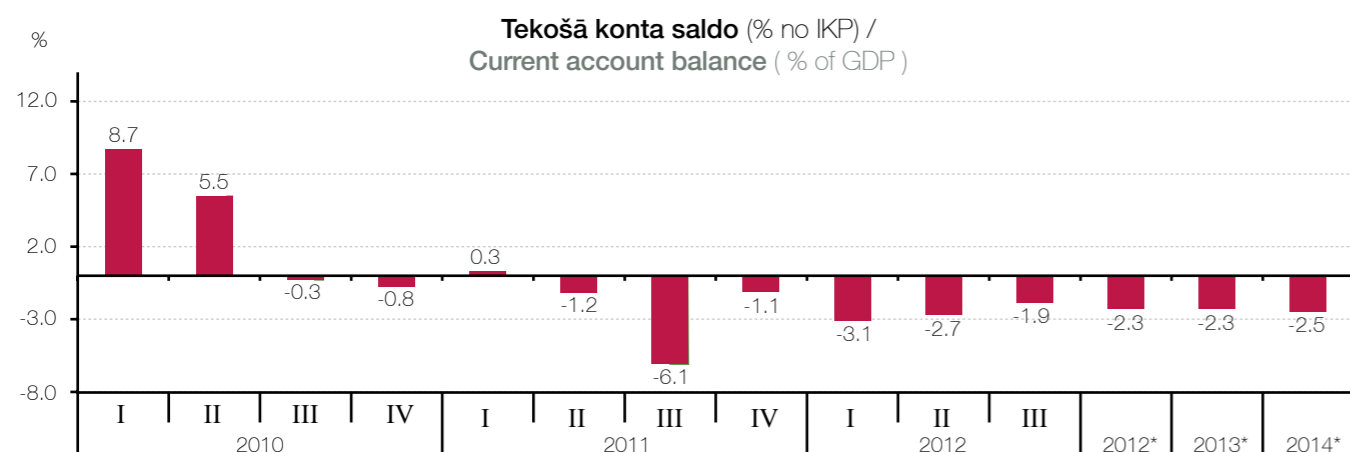

Avots: LB *LB prognozes
Source: BoL *BoL forecasts

Balance of Payments

In the third quarter of 2012 current account deficit of Latvia's balance of payments reached 1.9 percent of the forecast GDP. The foreign trade deficit in goods and services decreased to LVL 101.9 million in the third quarter. Exports of goods and services expanded by 13.4 percent in the third quarter year-on-year (rise in exports of goods was one of the fastest in the EU), but imports increased by 5.3 percent. Value of transportation services and construction services grew.

Financial account recorded a

small deficit in the third quarter of 2012 (LVL 135.4 million or 3.5 percent of the forecast GDP). Foreign direct investment inflows into Latvia amounted to LVL 171.4 million (4.4 percent of the forecast GDP) in this period. The most significant rise in foreign direct investment in Latvia was observed in the sectors of wholesale and retail trade (from Lithuania), financial intermediation (from Sweden, Cyprus and Lithuania) and transport and communication (from Lithuania, Russia and Sweden).

It is expected that the current account will record a slight deficit in the coming years as a result of further growth in foreign direct investment and expansion of local businesses. Rise in current account deficit will be mainly based on the increase of investments in the share capital both in the manufacturing and services sectors as a result of introduction of new technologies that are usually imported from countries with high technology manufacturing. However, irrespective of the current account deficit, investments in productive development of manufacturing contribute both to in-

bojot konkurētspēju vietējā tirgū, tādējādi aizstājot importa preces.

VIRZĪBA UZ PIEVIENOŠANOS
EIRO ZONAI /

Latvija kļuva par ES dalībvalsti 2004. gada 1. maijā, pamatojoties uz sabiedrības balsojumu referendumā. Iestāšanās līgums ES paredz arī to, ka Latvijā tiks ieviests eiro. Taču, lai eiro ieviestu, Latvijai ir jāatbilst vairākiem ekonomiskiem kritērijiem, ko

1992. gadā Māstrihtā noslēgtajā līgumā noteikušas ES dalībvalstis.

Latvijas Konverģences programma – 2012.-2015.gadam un Latvijas ekonomikas stabilizēšanas un izaugsmes atjaunošanas programma paredz virzību uz Māstrihtas kritēriju izpildi un eiro ieviešanu 2014.gadā. Ņemot vērā mērķi ieviest eiro 2014.gada 1.janvārī, regulāri tiek novērtēta Latvijas atbilstība Māstrihtas kritēriju prasībām.

Konverģences kritēriji / Convergence criteria

	Kritērijs 2012. gada decembrī / Criterion in December 2012	Latvijas sasniegums 2012. gada decembrī / Latvia's performance in December 2012	Latvijas prognoze 2013. gadam / Latvia's forecast for 2013
Budžeta bilance (% no IKP)/ Government deficit (% of GDP)	-3	-1.5 ¹	-1.4 ⁵
Valdības parāds (% no IKP)/ Government debt (% of GDP)	60	41.7 ⁶	45.4 ⁶
Pēdējo 12 mēnešu vidējā gada inflācija (%) / Average rate of inflation for last 12 months (%)	2.8	2.3 ²	2.0 ⁵
Valsts vērtspapīru ilgtermiņa procentu likme (%) / Average nominal long - term interest rate on government debt (%)	5.88	4.57 ³	
Valūtas kursa režīms (%) / Exchange rate (%)	+/-15	0 ⁴	

Avots: ¹ FM; ² Eurostat; ³ Eurostat; ⁴ LB; ⁵ FM; ⁶ Valsts kases novērtējums
Source: ¹ MF; ² Eurostat; ³ Eurostat; ⁴ BoL; ⁵ MF; ⁶ Estimate by the Treasury

creasing export competitiveness and export amounts as well as to improvement of competitiveness in the local market, thereby replacing the imported goods.

Progress Towards Joining
Eurozone

Latvia joined the EU on 1 May 2004 after population voted in favour of EU membership in a referendum. The Accession Treaty also prescribes introduction of the euro in Latvia. However, in order to introduce the euro Latvia has to meet several economic criteria set in the Treaty agreed upon by the EU member

states in Maastricht in 1992.

The Convergence Programme of the Republic of Latvia in 2012-2015 and the Economic Stabilisation and Growth Revival Programme of Latvia prescribe aiming for the implementation of the Maastricht criteria and introduction of the euro on 1 January 2014.

Considering the target to introduce euro as from 1 January 2014, Latvia's compliance with the Maastricht criteria is regularly assessed.

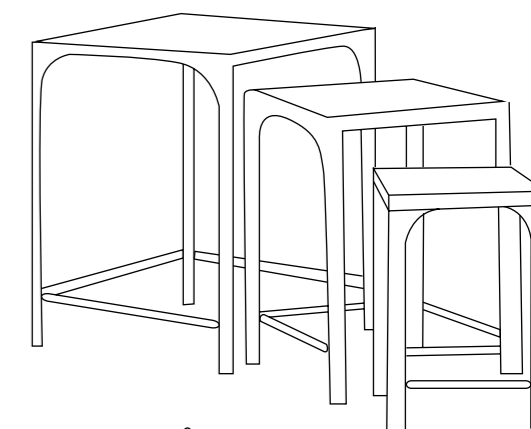

Saskaņā ar ātro novērtējumu 2012.gada beigās visi rādītāji, t.sk. inflācijas un valsts budžeta bilances rādītāji, atbilda noteiktiem Māstrihtas kritērijiem.

Vispārējās valdības parāda apjoms 2012.gada beigās saskaņā ar Valsts kases novērtējumu pilnībā atbilst Māstrihtas kritērijiem un ir krietni zem 60% no IKP. Veicot savlaicīgus aizņemšanās pasākumus atbilstoši izstrādātajai vidēja termiņa aizņemšanās stratēģijai, kā arī turpinot īstenot atbildīgu fiskālo politiku, ir iespējams ar likmju un termiņu ziņā labvēlīgiem nosacījumiem

pārfinansēt pašreiz uzņemtās valsts parāda saistības, kā arī ilgtermiņā panākt valsts parāda līmeņa samazināšanos un stabilizēšanos ilgtermiņā līmenī, pārliecinoši ievērojot Māstrihtas līgumā noteikto vispārējās valdības parāda apjoma kritēriju.

Veiksmīgās obligāciju emisijas sākotnējā latu tirgū ietekmēja arī valsts vērtspapīru ilgtermiņa procentu likmi otrreizējā tirgū, kas savukārt tiek izmantota Māstrihtas kritērija atbilstības noteikšanai. 2012.gada decembrī Latvijas valsts vērtspapīru ilgtermiņa procentu likme bija 4,57% (kritums par 1,17 procentpunktiem kopš gada sākuma).

Jāpiebilst, ka LB ir nodrošinājusi lata stabilitāti un tā kursa svārstību ierobežošanu iepriekš noteiktā koridora robežās pret eiro, ievērojot stingru monetāro politiku un saglabājot +/- 1% robežu no fiksētā grāmatvedības kursa 1 EUR = 0,702804 LVL. Latvija 2013.gadā veiks vairākus pasākumus, lai nodrošinātu sekmīgu pievienošanās eiro zonai. Gala lēmums par uzacīnājumu Latvijai pievienoties eiro zonai sagaidāms 2013.gada vidū.

2013. gada laika eiro ieviešanas grafiks / Euro changeover timetable in 2013

31. janvārī Latvijas Seimā tiek pieņemts Eiro likums	Februāra beigās Latvija vēršas ar lūgumu EK un ECB veikt ārpus kārtas novērtējumu	Aprīlī, maijā EK un ECB sagatavo ārpus kārtas Konverģences ziņojumu/	Jūnijā • ECOFIN aicina Latviju pievienoties eiro zonai • ES Padome pieņem politisko lēmumu - aicināt Latviju eiro zonā/	Jūlijā ECOFIN gala lēmums uzaicināt Latviju eiro zonā/ • ES Padome pieņem politisko lēmumu - aicināt Latviju eiro zonā/	
JANVĀRIS/ January	FEBRUĀRIS/ February	APRĪLIS/ April	MAIJS/ May	JŪNIJS/ June	JŪLIJS/ July
On 31 January- Latvian parliament passes euro adoption bill in final reading	End of February- Latvia submits a request to the EC and the ECB to assess its readiness to join the euro	In April/May- The EC and the ECB prepares a Convergence Report	In June - • ECOFIN invites Latvia to join the Eurozone • EU Council adopts a political decision to invite Latvia to join the Eurozone	In July - Final decision by ECOFIN to invite Latvia to join the Eurozone • EU Council adopts a political decision to invite Latvia to join the Eurozone	

Avots: www.eiro.lv
Source: www.eiro.lv

According to the flash estimate all indicators, including those of inflation and state budget balance, complied with the set Maastricht criteria at the end of 2012. The Treasury estimate shows that general government debt is in compliance with the Maastricht criterion and well below 60% of GDP. With borrowings made in the favourable issuance window as set out in the medium term borrowing strategy and further implementation of responsible fiscal policy it is possible to refinance the current outstanding government debt to more favour-

able interest rates and tenors as well as to attain a decrease in government debt level and its stabilisation at a sustainable level in the long term, thereby confidently meeting the general government debt criterion set in the Maastricht Treaty. Successful issues of government bonds in the primary lats market also influenced the long-term interest rate of government securities in the secondary market, which is used to measure compliance with the Maastricht criterion. In December 2012, long-term interest rate of the Latvian government securities was 4.57 percent (down

by 1.17 percentage points since the beginning of the year).

It should be noted that the BoL has ensured the stability of the lats and limited fluctuations of lats exchange rate against the euro by implementing a strict monetary policy and maintaining exchange rate fluctuations within the corridor of +/- 1% around the central parity (EUR 1 = LVL 0.702804).

In 2013 Latvia will carry out measures to ensure a successful entry into the Eurozone. The final decision on inviting Latvia to join the Eurozone is expected in the middle of 2013.

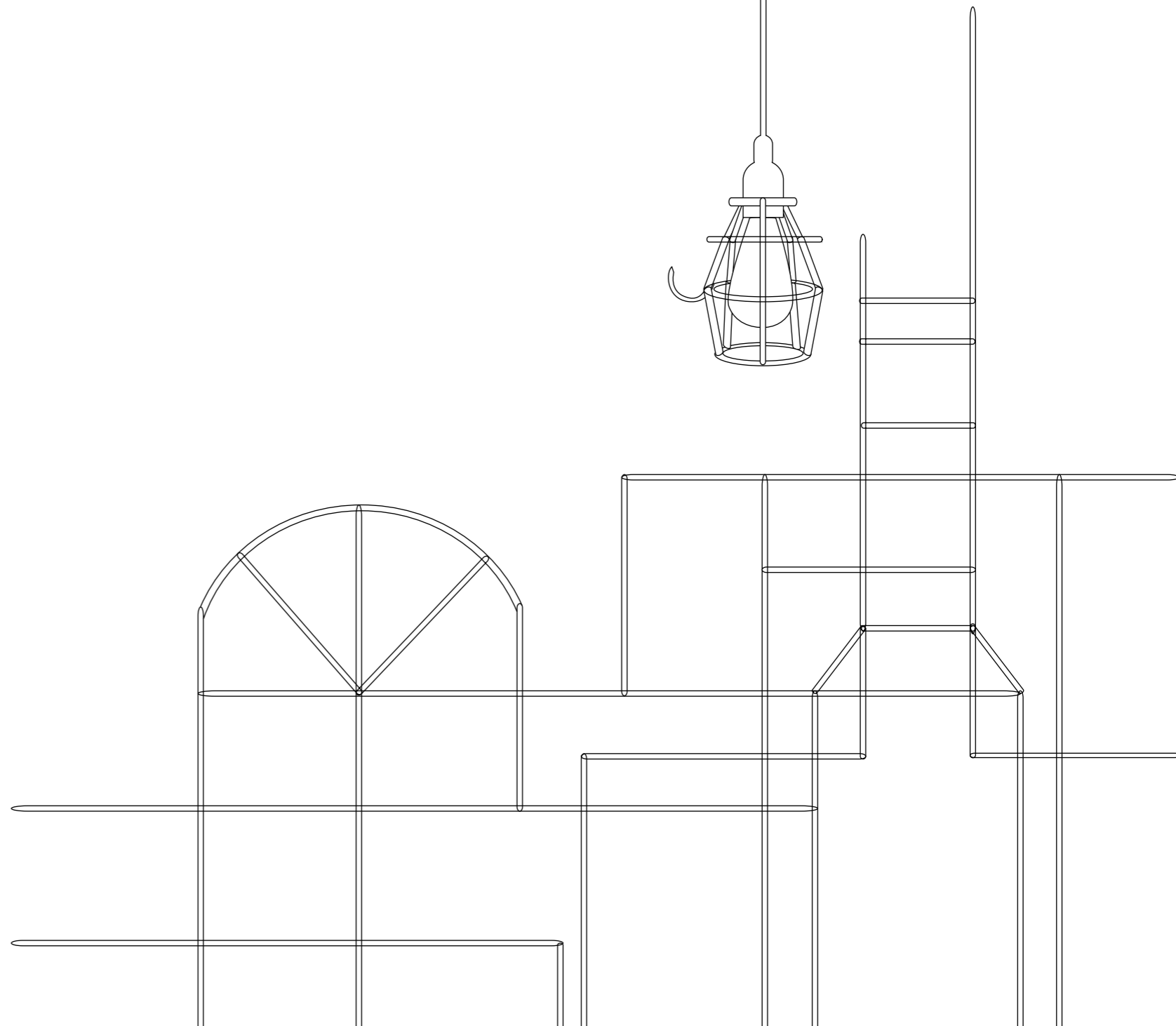

Latvijas Republikas kredītreitings

Credit Rating of the Republic of Latvia

2012.gadā Latvijas kredītreitings tika paaugstināts situācijā, kad lielai daļai Eiropas valstu novērojami kredītreitingu pazeminājumi.

2012.gada pirmajā pusgadā R&I un S&P Latvijai paaugstināja kredītreitingu par vienu pakāpi no BB+ uz BBB- ar stabilu nākotnes vērtējumu. Līdz ar R&I un S&P lēmumiem Latviju pēc vairāk nekā trīs gadu pārtraukuma visas reitingu aģentūras atkal ievietojušas investīciju kategorijas kredītreitings līmenī. Otrajā pusgadā Fitch

un S&P paaugstināja Latvijas kredītreitingu par vēl vienu pakāpi no BBB- uz BBB un noteica pozitīvus nākotnes vērtējumus. Kopumā aģentūru lēmumi tika pamatoti ar Latvijas ekonomikas stabilizēšanos un liecina par nākotnē sagaidāmiem turpmākiem kredītreitings uzlabojumiem.

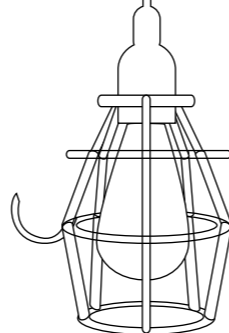

Reitings notikumi 2012. gadā / Latvia rating events in 2012

26. janvāris: R&I paaugstina reitingu no BB+ uz BBB-, nosakot stabilu outlook	2. maijs: S&P paaugstina reitingu no BB+ uz BBB-, nosakot stabilu outlook	9. novembris: S&P paaugstina reitingu no BB- uz BBB, nosakot pozitīvu outlook	13. novembris: Fitch paaugstina reitingu no BBB- uz BBB, nosakot pozitīvu outlook
JANVĀRIS / January 2012	MAIJS / May	NOVEMBRIS / November	
January 26: R&I upgrades rating from BB+ to BBB- with stable outlook	May 2: S&P upgrades rating from BB+ to BBB-, with stable outlook	November 9: S&P upgrades rating from BB- to BBB, with positive outlook	November 13: Fitch upgrades rating from BBB- to BBB, with positive outlook

Avots: Valsts kase / Source: the Treasury

In 2012 Latvia's credit ratings were upgraded while many European countries experienced downgrades of credit ratings. In the first half of 2012 credit rating agencies R&I and S&P raised ratings on Latvia by one notch to BBB- from BB+ and set outlook to stable. With the rating upgrades from R&I and S&P, Latvia's credit rating was raised back to investment grade by all rating agencies for the first time in more than three years. In the second half of 2012 Fitch and S&P upgraded Latvia's credit rating by another notch to BBB from BBB- and assigned a positive outlook. Agencies' decisions were based on stabilisation of Latvian economy and implied expectations of further upgrades in the future.

R&I, S&P un Fitch Latvijas kredītreitings paaugstināšanas galvenie argumenti bija:

- veiktie ekonomikas struktūras sakārtošanas pasākumi, kuri ir veicinājuši diversificētu ekonomikas izaugsmi 2012.gadā;
- ātrāka un produktīvāka fiskālās konsolidācijas realizēšana, nekā iepriekš plānots;
- vispārējās valdības parāda un budžeta deficīta samazināšanās tendences, kā rezultātā ekonomika kļuvusi neatkarīgāka no ārējā finansējuma;
- veiksmīga starptautiskā aizņēmuma programmas noslēgšana;
- nostiprināta valsts fiskālās pārvaldības stabilitāte, Ministru prezidentam V.Dombrovskim saglabājot amatu pat pēc Saeimas atlaišanas un ārkārtas vēlēšanām 2011.gada septembrī;
- uzlabojusies piekļuve finanšu un kapitāla tirgum;
- virzība uz pievienošanos eiro zonai 2014.gada janvārī.

Kredītreitings izmaiņas ES valstīs 2012. gadā / Changes in credit ratings of EU countries in 2012

Kredītreitings izmaiņas / Credit rating changes	ES dalībvalstis / EU Member States																										
	Apvienotā karaliste / United Kingdom	Austrija / Austria	Beļģija / Belgium	Bulgārija / Bulgaria	Čehija / Czech Republic	Dānija / Denmark	Francija / France	Grieķija / Greece	Igaunija / Estonia	Irija / Ireland	Itālija / Italy	Kipra / Cyprus	Latvija / Latvia	Lietuva / Lithuania	Luksemburga / Luxembourg	Malta / Malta	Nīderlande / Netherlands	Polija / Poland	Portugāle / Portugal	Rumānija / Romania	Slovākija / Slovakia	Slovēnija / Slovenia	Somija / Finland	Spānija / Spain	Ungārija / Hungary	Vācija / Germany	Zviedrija / Sweden
Moody's		↓				↓	↓			↓	↓	↑			↓			↓		↓	↓		↓	↓			
S&P	↓			↑		↓	↑*			↓	↓	↑			↓			↓		↓	↓		↓	↓			
Fitch		↓					↓			↓	↓	↑						↓			↓		↓				

Avots: Moody's, Fitch, S&P Valsts kase - uz 31.12.2012 / Source: Moody's, Fitch, S&P, the Treasury - as of 31.12.2012

* kredītreitings paaugstināšana no SD (Selective Default) uz CCC, sakarā ar vienošanos par parāda samazinājumu (restrukturizāciju ar privātajiem vērtspapīru investoriem) / credit rating upgrade from SD (Selective Default) to CCC related to agreement on debt restructuring with the private bondholders

Latvijas kredītreitings vēsture / History of Latvia's credit rating

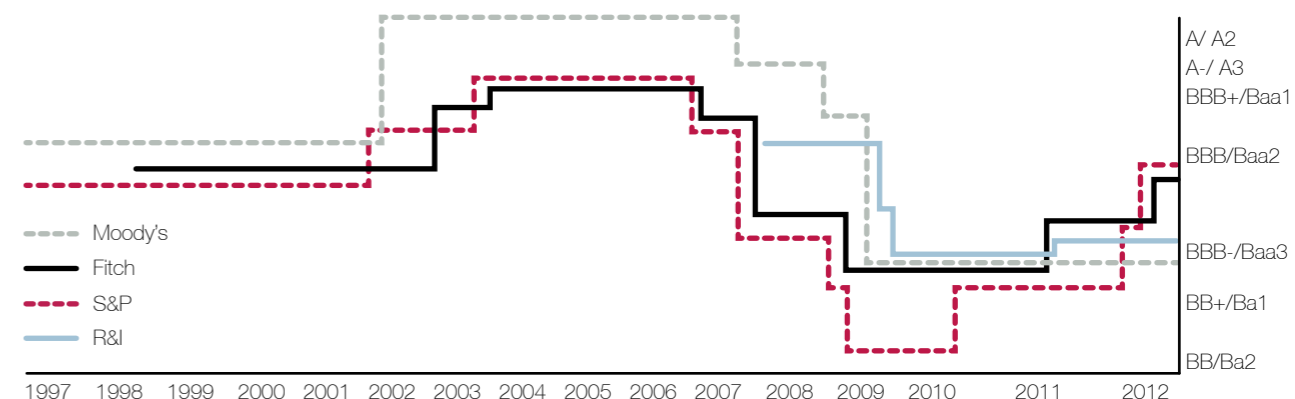

Avots: Fitch, Moody's, S&P, R&I / Source: Fitch, Moody's, S&P, R&I

Piezīme: Kredītreitings ilgtermiņa saistības ārvalstu valūtā / Note: Credit rating for long-term foreign currency obligations

R&I, S&P un Fitch's reasoning behind upgrade of Latvia's credit rating was as follows:

- implemented measures to restructure economy thereby facilitating diversified economy thereby facilitating diversified economy growth in 2012;
- fiscal consolidation that was faster and more productive than initially planned;
- falling trend of general government debt and budget deficit as a result of which the economy gained greater independence from the external financing;
- successfully completed international loan programme;
- increased stability of government's fiscal management as Valdis Dombrovskis retained Prime Minister's office even following the dissolution of the parliament and early parliamentary elections in September 2011;
- improved access to the international financial market;
- progress towards joining the Eurozone in January 2014.

Centrālās valdības aizņēmumi Central Government Borrowing

AIZŅĒMUMI IEKŠĒJĀ FINANŠU TIRGŪ: VALSTS KASE PAKĀPE- NISKI ATGRIEŽAS PIE GARĀ- KA TERMIŅA VĒRTSPAPĪRU IZSOLĒM /

2012.gadā Valsts kase turpināja regulāras valsts vērtspapīru izsoles, piedāvājot investoriem iegādāties plašu instrumentu spektru – no īstermiņa līdz ilgtermiņa valsts vērtspapīriem. 2012.gadā, salīdzinot ar 2011.gadu, tika palielināts valsts iekšējā aizņēmuma obligāciju un

samazināts parādzīmju piedāvājums – attiecīgi obligācijām pieaugums par LVL 25,3 milj., bet parādzīmēm samazinājums par LVL 62,3 milj. Līdzīgi kā iepriekšējos gados 6 un 12 mēnešu parādzīmju izsoles Valsts kase rīkoja, lai nodrošinātu galvenokārt relatīvi lētus likviditātes resursus un uzturētu iekšējā aizņēmuma vērtspapīru tirgu, t.sk. nodrošinātu īstermiņa latu resursu aizņemšanās etalona regulāru aktualizēšanu tirgū. Savukārt, lai nodrošinātu vidēja un ilgtermiņa vērtspapīru piedāvājumu institucionālajiem investoriem, Valsts kase

2012.gada sākumā piedāvāja jaunu 5 gadu obligāciju programmu un aprīlī uzsāka jaunu 10 gadu obligāciju programmu, uzrādot labus izsoļu rezultātus un pieprasījumu. Valsts kase sākotnējā tirgū 2012.gadā pārdeva vērtspapīrus LVL 242 milj. apmērā. Kopējais pieprasījums bija LVL 875 milj., kas 3,5 reizes pārsniedza piedāvājumu.

Valsts vērtspapīru sākotnējās tirdzniecības aktivitāte konkurējošās daudz cenu izsolēs /

Trading activity in the primary market for government securities in the competitive multi-price auctions

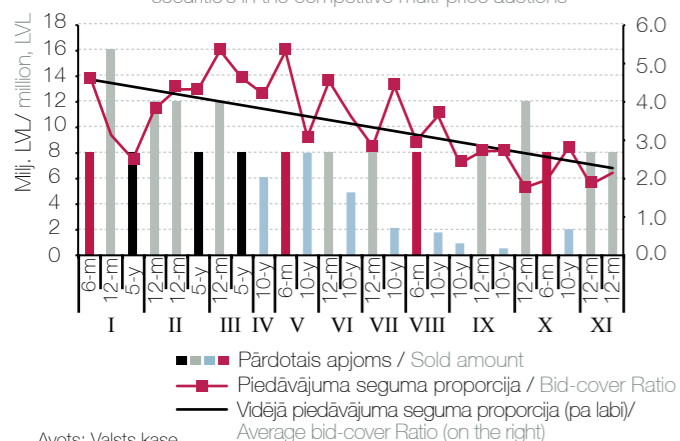

Avots: Valsts kase
Source: the Treasury

Valsts iekšējā aizņēmuma vērtspapīri apgriezībā 2012.gada beigās /
Government domestic securities outstanding at the end of 2012

mijilj. LVL; % no kopsummas/
million LVL, % of total

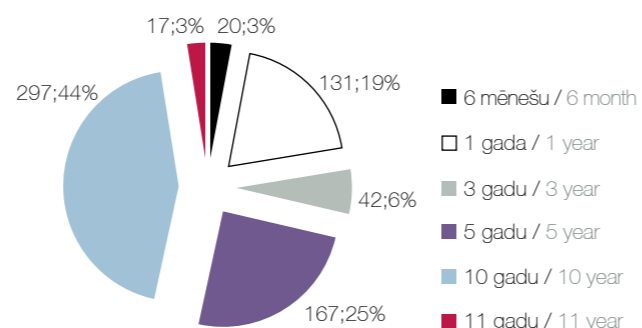

Avots: Valsts kase
Source: the Treasury

Borrowing in the Domestic Financial Market: the Treasury Gradually Returns to Longer Term Securities Auctions

In 2012, the Treasury continued regular government securities auctions. A wide variety of securities ranging from the short-term to long-term government securities were offered to investors. In 2012 compared to the previous year issuance of T-bonds increased by LVL 25.3 million, while issuance of T-bills declined by LVL 62.3 million. As in the previous years the Treasury issued 6 and 12 month T-bills mainly to ensure relatively cheap liquidity

resources and to maintain activity in the government domestic securities' market as well as to ensure a regular update of the benchmark for short-term borrowing in lats. Meanwhile, to ensure supply of mid- and long-term securities to the institutional investors, the Treasury offered a new 5-year bond programme and in April initiated a new ten year bond programme, which produced good results and demand in the auctions. The Treasury sold securities worth LVL 242 million in the primary market. The total demand made up LVL 875 million, thus exceeding the amount offered for sale more than three-fold.

The bid-to-cover ratio in the competitive multi-price auctions of government securities over the year was mainly above 1.0, i.e. demand exceeded supply - sometimes by as much as four to five times. Especially high demand for government securities was observed in the auctions organised in March and May, the fact of which was related to the confidence of the market participants and positive figures from the market. However, contrary to the Treasury's initial plan the total net issuance of government domestic securities was negative in 2012 (LVL -37 million in nominal terms) because after successful issu-

Konkurējošajās daudz cenu izsolēs valsts vērtspapīru piedāvājuma seguma proporcija gada laikā bija augstāka par vienu, t.i., pieprasījums pārsniedza piedāvājumu – reizēm pat vairāk nekā 4 un 5 reizes. Īpaši augsts pieprasījums pēc valsts vērtspapīriem bija vērojams martā un maijā organizētajās valsts vērtspapīru emisijās, kas saistīts ar tirgus dalībnieku noskaņojumu un pozitīvajiem tirgus datiem. Tomēr Valsts kases sākotnēji plānotais pozitīvais neto emisiju apjoms 2012.gadā netika sasniegts un kopējais valsts vērtspapīru neto emisiju apjoms bija negatīvs (LVL -37 milj. pēc nomināla). Tas izskaidrojams ar to, ka pēc sekmīgi emitētajām obligācijām starptautiskajos finanšu tirgos 2012.gada februārī, kā arī pēc liela apjoma EK starpmaksājumu saņemšanas ES struktūrfon-

du ietvaros, kopējā Valsts kases likviditāte bija augsta, kā rezultātā tika samazināts vērtspapīru piedāvājums.

Attiecībā uz valsts iekšējā aizņēmuma otrreizējā tirgus vērtspapīru investoriem 2012.gadā, saskaņā ar LB datiem kredītiestādes saglabāja savas līderpozīcijas valsts iekšējā aizņēmuma vērtspapīru investoru struktūrā. 2012.gada beigās kredītiestāžu investīcijas Latvijas iekšējā aizņēmuma vērtspapīros veidoja LVL 364,5 milj. jeb 54% no kopējiem apgrozībā esošajiem valsts iekšējā aizņēmuma vērtspapīriem jeb par 0.07% mazāk nekā 2011.gadā, kas izskaidrojams ar negatīvo neto emisiju apjomu. Latvijas valsts vērtspapīri veido 2,0% - 2,5% no kopējiem kredītiestāžu aktīviem. Arī institucionālo investoru (pensiju un apdrošināšanas

fondu un ieguldījuma fondu) aktivitātes valsts vērtspapīru tirgū ir vērtējamas kā pozitīvas, regulāri veicot ieguldījumus Latvijas valsts vērtspapīros. Institucionālo investoru īpašumā 2012.gada nogalē bija valsts vērtspapīri LVL 289,9 milj. vērtībā, kas atbilst 43% no kopējā valsts vērtspapīru apjoma otrreizējā tirgū, un neliela daļa valsts vērtspapīru ir nerezidentu turējumā – LVL 20,6 milj. (salīdzinājumā ar 2011.gadu – pieaugums par 0,22%) jeb 3% no kopējā vērtspapīru apjoma. Kopējais apgrozībā esošais valsts iekšējā aizņēmuma vērtspapīru apjoms uz 2012. gada beigām bija LVL 675,1 milj., no kuriem gandrīz pusi (44% no kopējā apjoma) veidoja 10 gadu obligācijas.

**2012.gadā investoriem tika
piedāvātas 5 un 10 gadu obligācijas,
pēc kurām pieprasījums lielākoties
vairākkārtīgi pārsniedza Valsts kases
piedāvājumu, rezultātā bija iespēja
pakāpeniski samazināt vidējās
peļņas likmes.**

*In 2012 the Treasury offered 5 and
10 year bonds to the investors.
Demand for these bonds mainly
exceeded the supply considerably,
thus allowing a gradual reduction of
the average interest rates.*

Valsts vērtspapīru konkurējošās izsolēs noteiktās vidējās svērtās procentu likmes /
Average weighted interest rates at the competitive auctions of government
domestic securities

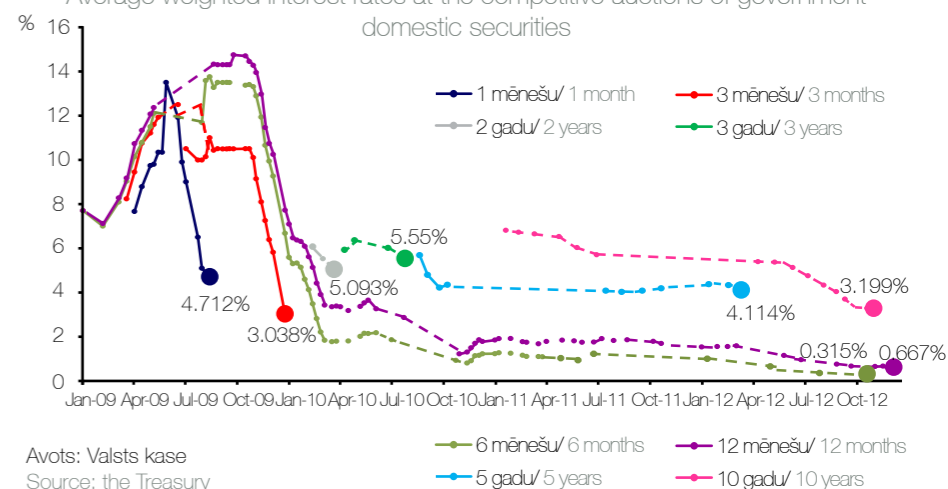

Avots: Valsts kase
Source: the Treasury

ance of bonds in the international financial markets in February 2012 and after large EU structural funds payments were received from the EC the total liquidity in the Treasury was high. As a result amount of securities offered for sale was decreased. As regards investors of government domestic securities in the secondary market in 2012, BoL data indicate that credit institutions retained the leading position in the structure of the government domestic securities' investors. At the end of 2012 credit institutions had invested in the Latvian government domestic securities LVL 364.5 million, which makes up 54 percent of the total government domes-

tic securities outstanding or by 0.07 percent less than in 2011 due to negative net issuance. Share of Latvian government securities in the total assets of credit institutions was 2.0-2.5 percent. Activity of institutional investors (pension and insurance funds and investment funds) also must be valued as positive. With regular investments in the Latvian government securities, at the end of 2012 institutional investors owned government securities of LVL 289.9 million, which corresponds to 43 percent share of the total issuance of government securities in the secondary market. A small amount of government securities' issuance, totaling LVL 20.6 million or 3 percent of the

total issuance of securities, is held by non-residents. At the end of 2012 the total amount of government domestic securities outstanding was LVL 675.1 million. 10 year bonds made up almost half (44 percent) of the total government domestic securities outstanding.

Pateicoties veiksmīgām 10 gadu obligāciju emisijām sākotnējā tirgū, samazinājās valsts vērtspapīru ilgtermiņa procentu likme otrreizējā tirgū, kura tiek izmantota Māstrihtas kritērija atbilstības noteikšanai. Jau no 2012.gada augusta Latvija izpilda vērtspapīru ilgtermiņa procentu likmes kritēriju. 2012.gadā bija vērojams arī latu īstermiņa procentu likmes kritums, piemēram, 6 mēnešu aizņemšanās likme jeb RIGIBOR noslīdēja līdz 0,99% (-1,42 procenta punktiem pret gada sākumu) un 12 mēnešu RIGIBOR likme – līdz 1,33%

(-1,72 procenta punktiem pret gada sākumu). Augstās kredītiestāžu likviditātes un zemo likmju ietekmē valsts parādzīmju procentu likmes turējās tuvu vēsturiski zemākajiem līmeņiem.

Ja 2011.gadā valsts īstermiņa parādzīmju likmes visa gada garumā svārstījās ap tuveni vienā līmenī starp atbilstošā termiņa RIGIBID un RIGIBOR likmēm, tad 2012.gadā tās bija zem attiecīgā termiņa RIGIBOR līmeņiem.

2012.gadā jaunās 10 gadu obligāciju programmas ietvaros procentu likmes ar katru izsoli samazinājās straujāk, nekā to uzrādīja tendence attiecīgā termiņa EUR SWAP likmēm. Latu likmju samazināšanos varētu skaidrot ar latu un eiro likmju konverģenci plānotās eiro ieviešanas kontekstā, kā arī tiem faktoriem, kas noteikuši Latvijas kredītreitinga attīstības pozitīvo tendenci.

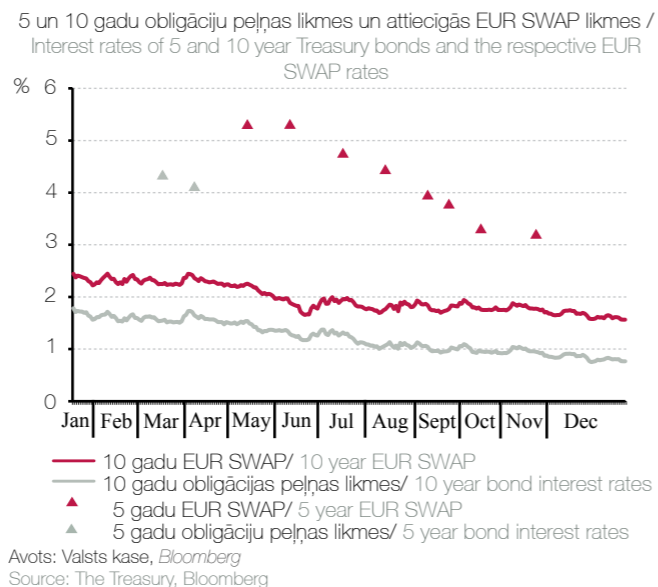
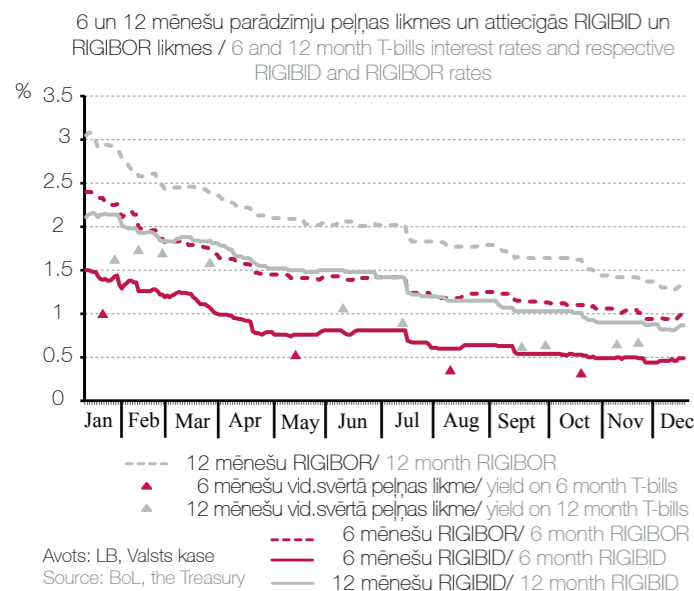

Successful issues of 10 year bonds in the primary market caused decrease of interest rates for long term government bonds in the secondary market, which is used to measure compliance with the Maastricht criterion. Latvia meets the criterion of average nominal long-term interest rate since August 2012. In 2012 short-term interest rates for borrowings in lats also declined, for example, the six month RIGIBOR rate dropped to 0.99 percent (a decrease of 1.42 percent points if compared to the beginning of the year), and the twelve month RIGIBOR rate fell to 1.33 percent (down by

1.72 percent points in comparison with the beginning of the year). Due to low interest rates and high liquidity of credit institutions interest rates for government securities remained close to historically low levels. If in 2011 interest rates for short-term government securities fluctuated on approximately the same level within the interval between the RIGIBID and RIGIBOR rates for the respective period, in 2012 they were below the RIGIBOR rates for the respective period.

In 2012 within the new 10 year bond programme interest rates decreased with every consecutive auction and at faster pace than EUR SWAP rates for the respective period. Decrease of lat rates may be explained by the convergence of interest rates for borrowings in lats and euros related to the planned euro introduction and by factors that facilitated positive development of Latvia's credit rating.

AIZŅEMUMI ĀRĒJĀ FINANŠU TIRGŪ /

2012.gadā Latvija nostiprināja savas pozīcijas starptautiskajos finanšu tirgos kā regulārs aizņēmējs, veicot divas obligāciju emisijas. Abu emisiju mērķi bija atšķirīgi un saskaņā ar valsts aizņemšanās stratēģiju gada sākumā (februārī) emitētie vērtspapīri nodrošināja starptautiskās aizņēmuma programmas refinansēšanu, savukārt decembra emisija tika veikta, lai izmantotu labvēlīgo situāciju starptautiskajos finanšu tirgos jaunu aizņēmumu veikšanai. 14.februārī Latvija sekmīgi emitēja piecu gadu obligācijas USD 1 mljrd. ap-

mērā ar fiksēto procentu (kupona) likmi 5,25% gadā ar dzēšanas datumu 2017.gada 22. februārī. 5.decembrī Latvija sekmīgi emitēja septiņu gadu obligācijas USD 1,25 mljrd. apmērā ar dzēšanas datumu 2020.gada 12.janvāris. Fiksētā procentu (kupona) likme ir 2,750% gadā, kas ir vēsturiski zemākā vērtspapīru procentu likme, kopš Latvija veic publiskus aizņēmumus starptautiskajos finanšu tirgos, kā arī tā bija jebkad zemākā likme obligācijām ASV dolāros kādai no Centrāleiropas un Austrumeiropas valstīm kā emitentam.

Elastības principa izmantošana aizņēmuma vadībā ļāva Latvijai veikt jaunu obligāciju emisiju decembrī, kad bāzes likmes atradās tuvu to vēsturiski zemākajiem līmeņiem, tādējādi Latvija sasniedza līdz šim zemāko kuponu ārējā aizņēmuma vērtspapīriem.

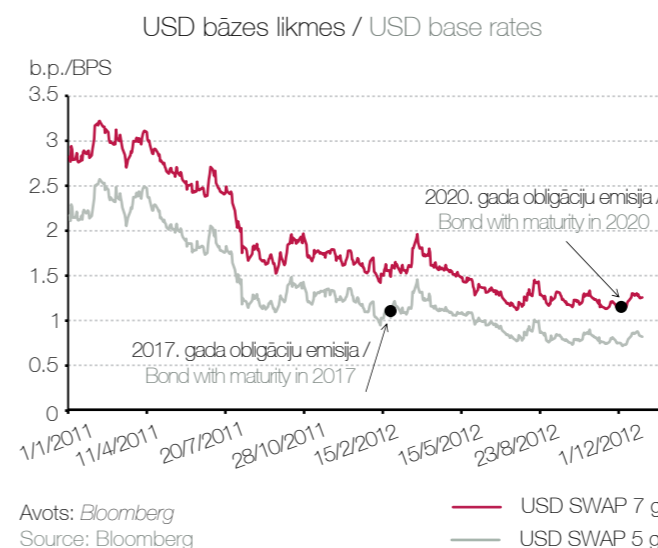

Borrowing in the International Financial Market
 In 2012 Latvia strengthened a position of a regular borrower in the international financial markets with two bond issues. Every issue had a different aim. In accordance with the borrowing strategy bond issue in February ensured refinancing of the international loan programme, while in December bonds were issued to make use of a favourable situation for new borrowings in the international financial markets. On 14 February Latvia successfully issued 5-year bonds worth USD 1 billion

with an annual interest rate (coupon) of 5.25 percent and maturity date on 22 February 2017. On 5 December Latvia priced long 7-year bonds in an amount of USD 1.25 billion with a maturity date on 12 January 2020. The annual interest rate (coupon) on the bond was set at 2.750 percent which was the lowest interest rate since Latvia first issued bonds in the international financial markets and lowest interest rate ever on US dollar bonds issued by Central and Eastern Europe sovereigns.

Use of flexibility principle in the borrowing management allowed Latvia to issue bonds in December, when USD base rates were close to the historically lowest levels. This way Latvia granted the lowest coupon on the international bonds ever.

Latvijas kredītriska attīstību kopumā nosaka vairāki iekšējie un ārējie faktori. Līdzīgi kā citām reģiona valstīm, arī Latvijas kredītriska attīstību pozitīvā virzienā noteica ECB lēmums par gatavību nepieciešamības gadījumā nodrošināt atbalsta pasākumus krīzes situācijā nonākušajām eiro zonas valstīm (veicot valstu obligāciju pirkšanu otrreizējā tirgū), kas veicināja investoru stresa un kopējās spriedzes samazināšanos. Savukārt pie iekšējiem kredītrisku mazinošiem pasākumiem minami pozitīvie ekonomikas izaugsmes rādītāji, pieņemtais likums par valsts budžetu 2013.gadam, kas iezīmē turpmāku fiskālo

disciplīnu valsts publisko finanšu vadībā, kā arī pozitīvās ziņas no starptautiskajām reitingu aģentūrām, palielinot Latvijas kredītreitingu un nosakot pozitīvu reitinga nākotnes novērtējumu. Līdz ar to pēc 2012.gada vidū piedzīvotās vairāku mēnešu stagnācijas finanšu tirgos gada otrā pusē Latvijas kredītrisks būtiski samazinājās, CDS līmenim no janvāra līdz decembrim samazinoties par 240 b.p.

Salīdzinot 2012.gada emisiju ģeogrāfisko sadalījumu, ievērojami atšķiras Eiropas un ASV investoru sadalījums gan pēc skaita, gan pēc iegādes apjoma. Tas galvenokārt skaidrojams ar to, ka gada sākumā Eiropas investoru aktivitāte bija krietni mazāka kā ASV investoru aktivitāte Latvijas reģiona valstu emisijās gan lielāka riska uztveres, gan zemāka ienesīguma dēļ. Tādējādi Eiropas investori pēdējā vērtspapīru emisijā veidoja lielāko īpatsvaru. Pozitīvas tendences novērojamas arī Āzijas investoru līdzdalībā Latvijas ārvalstu obligāciju emisijās, kas liecina par uzticamības pieaugumu Latvijai.

2012.g. emitēto obligāciju investoru sadalījums pēc ģeogrāfiskā izvietojuma pēc iegādes apjoma / Allocation of bond issues in 2012 by geographical regions and issue amount bought

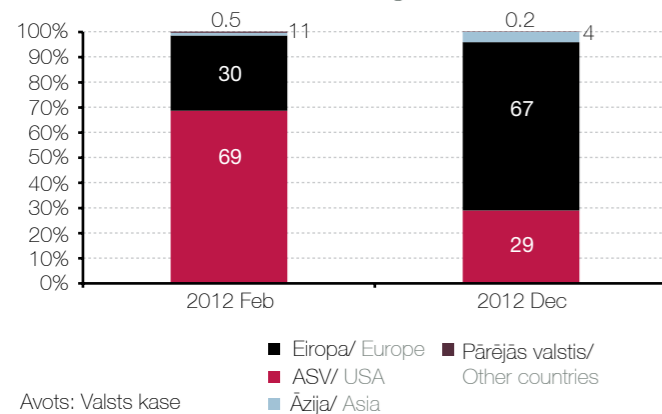

2012.g. emitēto obligāciju investoru sadalījums pēc investoru tipa pēc iegādes apjoma / Allocation of bond issues in 2012 by investor type and issue amount bought

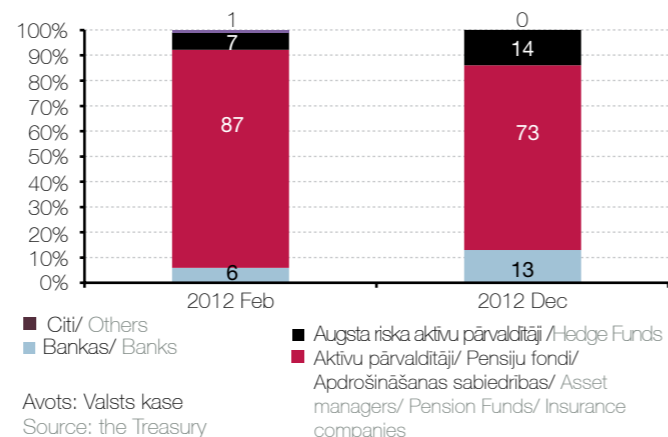

Generally development of Latvia's credit risk is determined by several internal and external factors. Latvia's credit risk as that of Latvia's peer countries started to show positive development trends following ECB announcement on readiness in case of necessity to provide assistance to Eurozone member states in crises situation (through buying of government bonds in the secondary market) that helped to ease investors' nervousness and tensions in the financial markets. As concerns internal factors contributing to the reduction of credit risk we would like to mention positive economic indicators, adopted law On the State Budget

for 2013 that reflects commitment to further fiscal discipline in the management of public finances as well as positive reports from the international rating agencies resulting in upgrades of Latvia's credit rating and positive outlook. Consequently, in the second half of 2012 following stagnation in the financial markets that lasted for several months in the middle of 2012 Latvia's credit risk dropped significantly, with CDS falling by 240 basis points from January to December.

Allocation of bond issues in 2012 by geographical regions demonstrates a significant difference in share of European and US investors both by total number of buyers and issue amount bought that is mainly attributed to much lower European investors' activity in bond issues of Latvia's peer countries at the beginning of the year due to increased risk perception and lower yields. Therefore share of European investors in the last bond issue was largest. Positive trends are also observed in the share of Asian investors that reflects improved investors' confidence in Latvia.

INFORMĀCIJAS NODROŠINĀŠANA FINANŠU TIRGUS DALĪBNIEKIEM UN INVESTORIEM /

2012.gada emisijās investoru institucionālais sadalījums ir dažāds. Decembra emisijā mēreni pieaudzis banku un augsta riska aktīvu pārvaldītāju īpatsvars, kas liecina par vērtspapīru likviduma paaugstināšanos. Lielāko daļu vērtspapīru ir iegādājušies ilgtermiņa investori, kuri rūpīgi izvērtē aizņēmēju un ir ilgtermiņā apliecinājuši vēlmi ieguldīt Latvijas vērtspapīros. Līdz ar to varētu sagaidīt stabilitāti vērtspapīru tirdzniecības līmenī otrreizējā tirgū.

2012.gadā Latvija turpināja realizēt dažādus informēšanas pasākumus investoriem, kuri iegulda valsts vērtspapīros, organizējot klātienē tikšanās, kā arī nodrošinot regulāru informāciju par notikumiem Latvijas ekonomikā.

Latvijas pārstāvji tikušies ar reģiona aktīvākajiem investoriem ASV, Eiropā un Āzijā, tādā veidā aktualizējot informāciju investoriem par situāciju Latvijā un nākotnes plāniem. Lai piesaistītu jaunus investorus

turpmākiem ārvalstu finanšu tirgus aizņēmumiem, 2012.gadā Latvijas pārstāvji tikās ar investoriem, Londonā, Ņujorkā, Bostonā, Losandželosā, Sanfrancisko, Tokijā.

Tāpat kā līdz šim arī 2013.gadā Valsts kase turpinās regulāros komunikācijas pasākumus ar investoriem, t.sk. iknedēļas galveno notikumu apskatu nodrošināšanu, valsts parāda vadības ceturkšņa biļetena sagatavošanu, investoru prezentācijas aktualizēšanu un valsts parāda vadības gada pārskata sagatavošanu. Tāpat tiks īstenotas klātienē tikšanās ar pašreizējiem un potenciālajiem investoriem.

Latvijas delegācijas investoru tikšanās 2012.gadā / Latvian Delegation Meetings with Investors in 2012



Breakdown by investor type in bond issues of 2012 varies. In December issue share of banks and hedge funds grew moderately indicating to improvement of bonds' liquidity. The major share of securities was bought by long-term investors who carefully evaluate borrower and in long-term have demonstrated their willingness to invest in Latvian government bonds. Thus, stable bond trading in the secondary market could be expected.

Providing Information to the Financial Market Participants and Investors

In 2012 Latvia continued to implement different communication activities aimed at investors who buy government securities. Activities included organisation of onsite meetings and regular informing on the developments in Latvian economy. Latvian representatives met the most active investors of the US, Europe and Asia in order to present the latest information about situation in Latvia and future plans. For the purpose of expanding investor base for future bond issues in the interna-

tional markets, in 2012 Latvian representatives met with investors in London, New York, Boston, Los Angeles, San Francisco and Tokyo.

In 2013 as in the previous years the Treasury will continue regular communication with investors that includes preparation of a weekly update of the main events, the government debt management quarterly bulletin and the annual government debt management report as well as updating of investor presentations. Onsite meetings with the present and potential investors are also planned.

CENTRĀLĀS VALDĪBAS PARĀDA STRUKTŪRA /

2012.gadā finansēšanas nepieciešamības nodrošināšanai, t.sk. valsts (centrālās valdības) parāda pārfinansēšanai un SVF aizdevuma pirmstermiņa atmaksai pilnā apmērā, valsts budžeta izpildes cikla un saistību izpildei nepieciešamās likviditātes rezerves nodrošināšanai tika veikti aizņēmumi iekšējā tirgū un starptautiskajos finanšu tirgos. Ņemot vērā 2012.gadā centrālās valdības īstenoto aizņemšanos un parāda dzēšanu, valsts (centrālās valdības) parāds 2012.gadā ir palielinājies par

LVL 311,6 milj. un saskaņā ar operatīvajiem datiem 2012.gada 31.decembrī sasniedza LVL 5 527,8 milj. nominālvērtībā jeb 35,9% no prognozētā IKP. Gadskārtējais valsts budžeta likums nosaka maksimālo pieļaujamo neatmaksātā valsts parāda apmēru uz gada beigām, 2012.gadā tas bija LVL 6,2 mljrd. 2012.gadā valsts parāda struktūra palika gandrīz nemainīga. Veicot eiroobligāciju emisiju starptautiskajos finanšu tirgos un pirmstermiņa aizņēmuma atmaksu SVF pilnā apjomā, kopējā valsts parāda apjomā ir nedaudz pieaudzis ārējā parāda īpatsvars no 86% 2012.gada sākumā līdz 88% gada beigās, savukārt iekšējā parāda proporci-

ja attiecīgi samazinājusies no 14% gada sākumā līdz 12% gada beigās. SVF aizdevuma pirmstermiņa atmaksa tika veikta, izmantojot 2012.gada 5.decembra obligāciju emisijā iegūtos resursus, kura procentu likme bija mazāka kā SVF aizdevumam. 2012.gada beigās centrālās valdības parāda struktūrā lielāko daļu veido starptautiskā aizņēmuma programmas ietvaros no EK saņemtais aizdevums LVL 2,0 mljrd. un eiroobligācijas LVL 2,0 mljrd. apmērā. Nelielu daļu parāda veido aizņēmumi no EIB (5%), PB (5%) un citām starptautiskām finanšu institūcijām (4%).

Valsts (centrālās valdības) parāds 2005.-2012. gadā / Central government debt 2005 - 2012

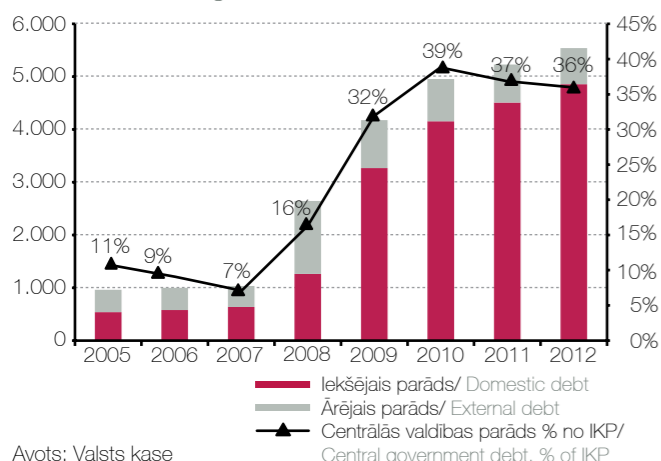

Avots: Valsts kase / Source: the Treasury

Centrālās valdības parāda struktūra uz 2012. gada 31.dec./ Structure of central government debt at the end of 2012

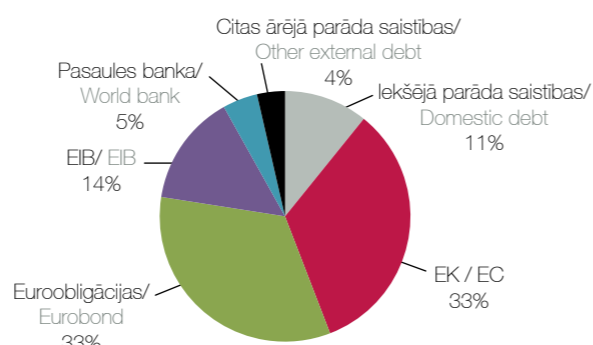

Avots: Valsts kase / Source: the Treasury

Central Government Debt Structure

In 2012 to ensure financing requirement that includes refinancing of state (central government) debt, early repayment of the entire outstanding IMF loan and liquidity reserve required for state budget execution cycle and fulfilment of liabilities, borrowing was done in the domestic and international financial markets. Considering borrowing activities carried out by the central government and debt redemption in 2012, central government debt increased by LVL 311.6 million and in accordance with the preliminary data as of 31 December 2012 it reached

LVL 5,527.8 million in nominal value or 35.9% of the forecast GDP. The annual State Budget Law prescribes the maximum permissible amount of outstanding government debt as at the year end. In 2012, it was LVL 6.2 billion. In 2012 central government debt structure remained almost unchanged. Following issue of eurobonds in the international financial markets and early repayment of the entire outstanding loan to the IMF, share of external debt in the central government debt has slightly increased from 86 percent at the beginning of 2012 to 88 percent at the end of the year, while share of domestic debt declined from 14 percent to 12 percent respectively. In order to repay early

loan from IMF, funds raised in bond issue of 5 December 2012 were used, as interest rate on the bond issue was lower in comparison to the interest rate charged on the IMF loan. At the end of 2012 the major share of the central government debt was comprised of the EC loan of LVL 2.0 billion received within the international loan programme and eurobonds in the amount of LVL 2.0 billion. A small share of central government debt is represented by loans from EIB (5 percent), WB (5 percent) and other international financial institutions.

Centrālās valdības parāda atmaksas profils (nominālvērtībā) / Central government debt redemption profile (nominal value)

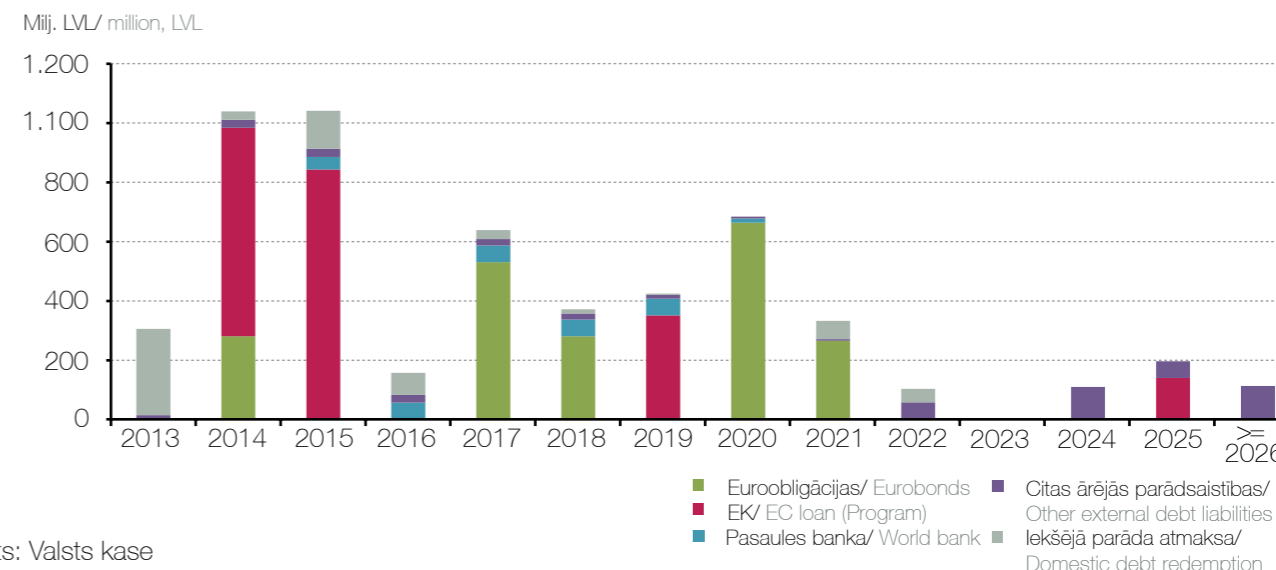

Avots: Valsts kase / Source: the Treasury

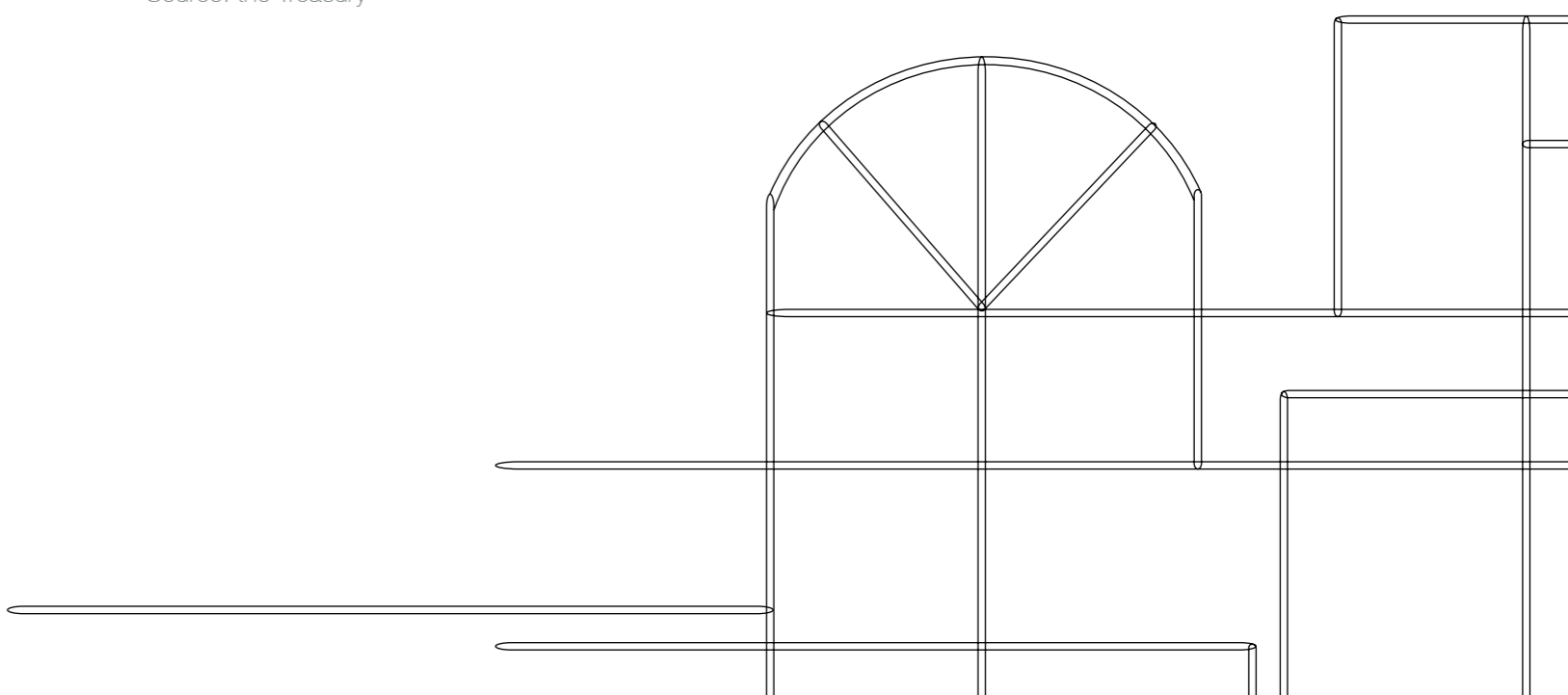

CENTRĀLĀS VALDĪBAS AIZŅEMŠANĀS STRATĒGIJA UN PLĀNOTĀS AKTIVĪTĀTES VIDĒJĀ TERMIŅĀ /

Lai saskaņā ar Latvijas valsts parāda vadības stratēģijas vadlīnijām nodrošinātu valsts parāda pārfinansēšanas riska novēršanu un valsts parāda vadības izdevumu optimizēšanu vidējā termiņā, Valsts kase realizē vidēja termiņa aizņemšanās stratēģiju saskaņā ar šādām prioritātēm:

1. turpināt pakāpenisku un savlaicīgu aizņemšanos starptautiskajos finanšu tirgos, galvenokārt organizējot regu-

Central Government Borrowing Strategy and Planned Mid-Term Activities

To avoid government debt refinancing risk and optimise government debt management costs in the mid-term as set in the guidelines of the Central Government Debt Management Strategy, the Treasury implements mid-term borrowing strategy in line with the following priorities:

1. to continue gradual borrowing in the international financial markets at favourable time, mainly by organising regular public issues of government securities, in order to ensure refinancing of the govern-

lāras publiskas valsts parāda vērtspapīru emisijas, lai saskaņā ar noteiktiem atmaksas grafikiem nodrošinātu starptautiskā aizņēmuma programmas ietvaros uzņemto valsts parāda saistību pārfinansēšanu ar aizņēmumu likmju un termiņu ziņā labvēlīgiem nosacījumiem;

2. nodrošināt valsts vērtspapīru investoru loka diversifikāciju un paplašināšanu, īstenojot regulāru, pastāvīgu dialogu un ilgtermiņa darbu ar investoru sabiedrību un sadarbības partneriem, lai veicinātu dažādu pasaules reģionu investoru aktīvu dalību valsts ārējā aizņēmuma vērtspapīru sākotnējā izvietojumā, kā arī nodrošinot

ment debt obligations undertaken within the international loan programme in accordance with the set repayment schedules and to more favourable interest rates and tenors;

2. to ensure diversification and expansion of the base of government securities investors through a regular and constant dialogue and long-term work with investors and cooperation partners in order to facilitate active participation of investors from different regions of the world in the primary placement of government securities in the international markets as well as by granting an appropriate yield level to investors thereby limiting financial risks in the

atbilstošu ienesīguma līmeni investoriem, kas ļauj prioritāri ierobežot finanšu riskus ilgtermiņā;

3. nodrošināt un uzturēt finanšu darījumu slēgšanai pastāvīgi pieejamu sadarbības partneru loku;

4. ņemot vērā Latvijas virzību uz pievienošanas eiro zonai, veicināt iekšzemes finanšu tirgus attīstību un nodrošināt atbilstošas ieguldījumu iespējas iekšzemes finanšu tirgus dalībniekiem, pilnveidojot piedāvāto finanšu instrumentu spektru atbilstoši investoru pieprasījumam, lai izmantotu aizņemšanās iekšzemes finanšu tirgū potenciālu;

long-term;

3. to ensure and maintain group of counterparties that are constantly available for financial transactions;

4. considering Latvia's progress towards joining Eurozone to boost development of domestic financial market and to ensure appropriate investment possibilities to participants of domestic financial market through improvement of the variety of available financial instruments in line with investors' demand in order to make use of borrowing potential in the domestic financial market;

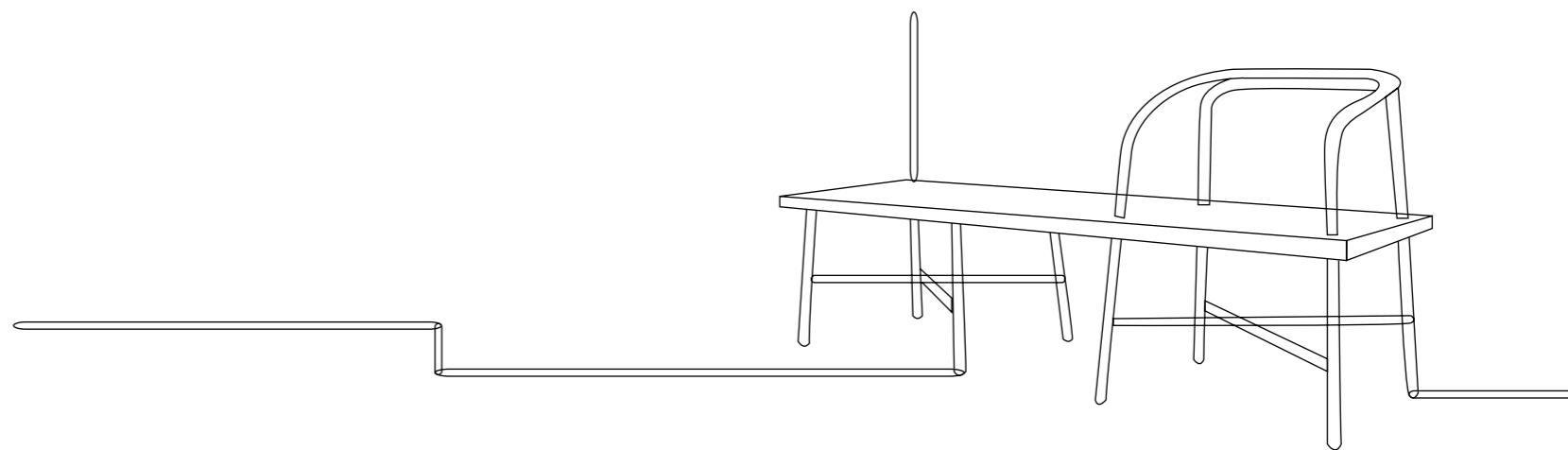

5. lai labvēlīgi ietekmētu Latvijas kredītreitinga virzību nākotnē, veikt aktīvu komunikāciju ar reitingu aģentūrām un kredītreitinga noteikšanas procesā nodrošināt vienotu un saskaņotu viedokļa sniegšanu par situāciju Latvijā.

Ņemot vērā vidējā termiņā atmaksājamo valsts parāda saistību ievērojamo apjomu (2013. – 2016.gadā LVL 2,6 mljrd. apmērā), kurā lielāko īpatsvaru veido 2014. un 2015.gadā atmaksājami EK aizdevumi un 2014.gadā dzēšamās eiroobligācijas, jānodrošina atbilstoša finansējuma savlaicīga piesaiste, lai samazinātu valsts parāda

5. in order to attain positive development of Latvia's credit ratings in the future, to realise active communication with rating agencies and to ensure that a unified and concerted opinion about the situation in Latvia is being presented to rating agencies.

Taking into consideration the considerable amount of government debt (LVL 2.6 billion through years 2013 – 2016) to be repaid in the mid-term the necessary funds must be raised in good time in order to reduce the risk of government debt refinancing. The major share of the total debt in the period from 2013 to 2016 is contributed by the EC loans due in 2014 and 2015 and eurobonds

pārfinansēšanas risku.

Ņemot vērā aizņemšanās stratēģiskos mērķus, tuvākajos gados tieši resursi, kas saistīti ar ārēja aizņēmuma instrumentiem veidos būtiskāko daļu no kopējā piesaistāmā finanšu resursu apjoma. Aizņēmumus starptautiskajos finanšu un kapitāla tirgos plānots balstīt uz publiskiem darījumiem, galvenokārt veicot etalona apjoma eiroobligāciju emisijas globālajos finanšu tirgos – ASV un Eiropā. Tomēr, lai vienlaikus nodrošinātu investoru bāzes diversifikāciju valsts parāda portfeli, daļu no finansējuma plānots piesaistīt arī nišas tirgos, vērstos pie Šveices, Skandināvijas valstu, Āzijas vai citu reģionu investoriem.

that mature in 2014.

In accordance with strategic targets in borrowing, in the coming years funds raised by external debt instruments will make the largest share of the total needed financial resources. The Treasury plans to base borrowing in the international financial markets on public transactions, mainly on benchmark eurobond issues in global financial markets – the US and Europe. However, to ensure diversification of investor base in government debt portfolio the Treasury plans to raise a part of needed financing in niche markets by addressing investors of Switzerland, Scandinavian countries, Asia or other regions. It is also strategically important to maintain

iekšzemes finanšu tirgū, savukārt, ir stratēģiski svarīgi uzturēt regulāru valsts iekšējā aizņēmuma vērtspapīru piedāvājumu vietējiem investoriem. Arī turpmāk plānots piedāvāt pilnu iekšējā aizņēmuma vērtspapīru standarta termiņu spektru – no īstermiņa līdz ilgtermiņa vērtspapīriem, piesardzīgi un atbilstoši tirgus kapacitātei palielinot aizņemšanās apjomus. Tāpēc arī 2013.gada 11.februārī Latvijā tiks ieviesta Primāro dīleru sistēma ar mērķi sekmēt valsts vērtspapīru tirgus attīstību un aktivitāti – jaunu aizņemšanās instrumentu veidošanos, investoru bāzes paplašināšanos, aktīvāku, likvidāku un investoriem pievilcīgāku valsts vērtspapīru tirgu, kā arī

a regular supply of government domestic securities to the local investors in the domestic financial market. In the coming years the Treasury plans to offer a full range of government domestic securities starting from the short-term to long-term securities and to increase amount of issues carefully and in conformity with market capacity. Therefore primary dealers system will be introduced on 11 February 2013 to assist development and activity of domestic financial market – development of new debt instruments, enlargement of investor base, development of more active, liquid and attractive to investors government securities market as well as reduction of risks related to government debt service. Furthermore,

ar valsts parāda apkalpošanu saistīto risku samazināšanu. Tāpat plānots aktivizēt komunikāciju ar investoriem, izmantojot jauno Primāro dīleru sistēmu, kas varētu sekmēt papildu pieprasījumu valsts vērtspapīru sākotnējā izvietojumā.

Lai veicinātu potenciāli jaunu ieguldītāju – privātpersonu – ieguldījumus iekšzemes finanšu tirgus instrumentos, sākot ar 2013.gadu plānots iedzīvotājiem piedāvāt iespēju iegādāties valsts krājobligācijas. Ņemot vērā Latvijas centrālās valdības parāda prognozi un citu valstu pieredzi, ar krājobligācijām piesaistāmais resursu apjoms optimistiskā novērtējumā varētu būt relatīvi neliels, vidējā termiņā sasniedzot ~2

the Treasury plans to use the new primary dealers system to intensify communication with investors and expects that it could facilitate increase of demand for government securities in the primary placements.

To encourage a new potential investors group - private persons - to invest in the instruments of domestic financial market, the Treasury plans that in 2013 possibility to buy government savings bonds will be offered to private persons. Taking into account Latvian central government debt forecast and experience of other countries, optimistic assessment shows that funds raised with savings bonds would be relatively small, in mid-term reaching around 2-3 percent of the central government debt. However, issues of sav-

– 3% no Latvijas centrālās valdības parāda. Tomēr ar krājobligāciju emisijām iespējams paplašināt iedzīvotājiem ieguldījumu iespējas, vairojot iedzīvotāju praktisko investīciju pieredzi, attīstīt valsts vērtspapīru tirgu kopumā, kā arī veicināt iedzīvotāju uzticību finanšu tirgum. Turklāt tas daļēji atgrieztu finanšu apritē līdzekļus, kuri pašlaik māj-saimniecībās tiek glabāti skaidras naudas uzkrājumu veidā. Sagaidāms, ka attīstot šo instrumentu, turpmākajos gados krājobligācijās iedzīvotāju ieguldītie apjomi pieaugtu, kā arī pagarinātos ieguldījumu termiņi, un tas varētu kļūt par pastāvīgu daļu no pamat-finansējuma ar konkurētspējīgām likmēm.

ings bonds allows to expand investment possibilities for individuals and broaden their practical experience in making investments, to develop government securities market on the whole as well as to facilitate individuals' confidence in the financial market. Besides, it would help to return cash that at present individuals keep at home to the financial market. With further development of this instrument, in the subsequent years individuals' investments in savings bonds would increase and bond maturities would be extended. Consequently, this instrument by offering competitive interest rates could make a constant contribution to the core funding.

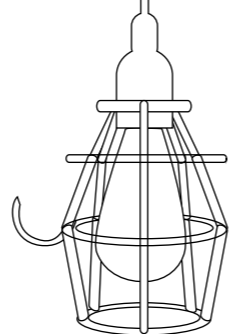

Valsts parāda portfeļa vadība Government Debt Portfolio Management

VALSTS PARĀDA PORTFEĻA RĀDĪTĀJU IZPILDE /

2012. gadā tika ievēroti visi Stratēģijā noteiktie valsts parāda portfeļa rādītāji, tai skaitā latu parāda īpatsvars, kas turpināja atrasties Stratēģijā atrunātās pieļaujamās novirzes ietvaros. Ņemot vērā būtisko 2014. un 2015. gadā dzēšamā parāda apjomu, 2012.gada sākumā ir izveidojusies situācija, ka parāda dzēšanas profils līdz trīs gadiem ir pietuvojies Stratēģijā

noteiktai augšējai robežai. Dzēšanas profila rādītāja ievērošanai tika izskatītas vairākas alternatīvas un 2012.gadā Valsts kase ir uzsākusi izmantot valsts parāda pārfinansēšanas rezerves pieeju. Tā kā parāda atmaksas profila rādītāja būtība ir nepārkāpt savlaicīgas pārfinansēšanas iespējas novērtējuma robežu, Valsts kase izveidoja valsts parāda pārfinansēšanas rezervi, iezīmējot resursus 2014.gada dzēšanas pasākumiem un pēc būtības izslēdzot pārfinansēšanas riska daļu,

jo, ja resursi ir rezervēti, attiecībā uz aizņemšanas rezervēto līdzekļu apmērā risks vairs nepastāv.

VEIKSMĪGI PIELIETOTI ATVASINĀTIE FINANŠU INSTRUMENTI FINANŠU RISKU VADĪBĀ /

2012.gada februārī un decembrī vienlaicīgi ar eiroobligāciju ASV dolāros emisijām starptautiskajos finanšu tirgos, tika noslēgti valūtu

Valsts parāda portfeļa struktūras rādītāji / Parameters of the central government debt portfolio structure

RĀDĪTĀJI / Parameters	FAKTISKIE PARĀDA STRUKTŪRAS RĀDĪTĀJI 31.12.2011 / Parameters as of 31.12.2011	FAKTISKIE PARĀDA STRUKTŪRAS RĀDĪTĀJI 31.12.2012 / Parameters as of 31.12.2012	STRATĒGIJĀ NOTEIKTIE PARĀDA STRUKTŪRAS RĀDĪTĀJI / Strategy
LATU PARĀDA ĪPATSVARŠ / The share of the lats debt in the portfolio	13.7%	12.2%	>=35%*
DZĒŠANAS PROFILS / Maturity profile	< 1 gadu / year 10.0%	< 3 gadiem / year 43.1%	< 1 gadu / year <25%
FIKSĒTO LIKMJU ĪPATSVARŠ / Fixed rate proportion	79.5%	95.8%	>=60%
PROCENTU LIKMJU VIDĒJAIS SVĒRTAIS FIKSĒTAIS PERIODS GADOS / Duration (in years)	3.50	4.14	3.4 - 5.0
VALŪTU KOMPOZĪCIJA TĪRAJAM VALŪTU PARĀDAM / Net Foreign Currency Debt Composition	EUR 99.74%	EUR 100.53%	EUR 100% (+ / - 5%)

* Stratēģijā ir noteikts, ka latu parāda īpatsvaram valsts parāda portfeli ir jābūt vismaz 35% ar nosacījumu, ka latu parāda īpatsvars ir vidējā termiņā jānodrošina vismaz 35% apmērā, ja tas atbilst Latvijas valsts makroekonomikas, kapitāla tirgus un visas finanšu sistēmas attīstības tendencēm un ja Valsts kases rīkotajās valsts iekšējā aizņēmuma vidēja un ilgtermiņa vērtspapīru sākotnējās izvietojuma izsolēs piedāvāto vidējo svērto ienesīguma likmju uzcenojums ir mazāks par 100 b.p. virs aizņemšanās EUR valūtā iespēju līmeņa.;

** Kopējā parāda dzēšanas profils, ņemot vērā valsts parāda pārfinansēšanas rezervi 100 milj. latu apmērā. / It is stated in the strategy that the lats debt share in the government debt portfolio shall be at least 35%, provided that the lats debt share of at least 35% shall be ensured in mid-term, if that complies with the Latvia state macroeconomic, capital market and the entire finance system development trends, and if the weighted average yield of medium-term and long-term government domestic securities offered at the auctions held by the Treasury is less than 100 BPS above borrowing opportunity level in EUR.

** Maturity profile taking into account the debt refinancing reserve (100 million lats).

Avots: Valsts kase
Source: the Treasury

Compliance with the Government Debt Portfolio Parameters

In 2012 all debt structure parameters defined in the Strategy have been met, including the minimum share of the lats debt that remained within permissible deviation limits set in the Strategy. Due to significant amount of debt to be repaid in 2014 and 2015 at the beginning of 2012 debt maturity profile up to three years was near the upper bound set in the Strategy. To meet maturity profile

criterion, several alternatives were envisaged and in 2012 the Treasury adopted the approach that implies accumulating of government debt refinancing reserve. Since the essence of debt maturity profile criterion is to ensure that limit on timely refinancing possibility is not breached, the Treasury established government debt refinancing reserve by earmarking resources for debt redemption in 2014 and thus excluding portion of refinancing risk because if resources are earmarked risk on borrowing equivalent to the amount of earmarked resources is eliminated.

mijmaiņas darījumi, tādējādi izslēdzot ar minētiem aizņēmumiem saistīto valūtu risku. Savukārt, 2012.gada septembrī un decembrī pirmstermiņā atmaksājot aizņēmumus no SVF, lai nepieļautu valūtu atklātās pozīcijas palielinājumu, tika pieņemts lēmums pirms termiņa pārtraukt minēto aizņēmumu valūtu riska vadībai noslēgtos valūtu un procentu likmju mijmaiņas darījumus un noslēgt pretējus esošajiem valūtas nākotnes pirkšanas darījumiem, tādējādi Valsts kasei radot pozitīvu efektu valsts parāda portfeļa valūtu riska vadības rezultātos.

Nemot vērā kopš 2011.gada 4.ceturkšņa finanšu tirgos novēroto procentu likmju samazināšanas tendenci, 2012.gada sākumā, pār-

skatot Stratēģijas parametru aktualitāti, tika paplašināts valsts parāda portfeļa *duration* rādītāja pieļaujamais intervāls, lai pavērtu iespēju atbilstoši tirgus situācijai fiksēt vēsturiski zemās procentu likmes, kas savukārt ļautu optimizēt parāda apkalpošanas izmaksas un risku nākotnē. 2012.gadā tika noslēgti jauni procentu likmju mijmaiņas darījumi. Ņemot vērā eiro zonas parādu krīzes tālāko attīstību un tam sekojošu turpmāku procentu likmju samazināšanās tendenci gada otrajā pusē, tālākais *duration* vērtības palielinājums ar procentu likmju mijmaiņas darījumu palīdzību netika veikts, bet tika iegūts 2012.gada beigās, veicot eiroobligāciju emisiju un pirmstermiņā atmaksājot aizņēmumus no SVF.



Avots: Valsts kase
Source: the Treasury

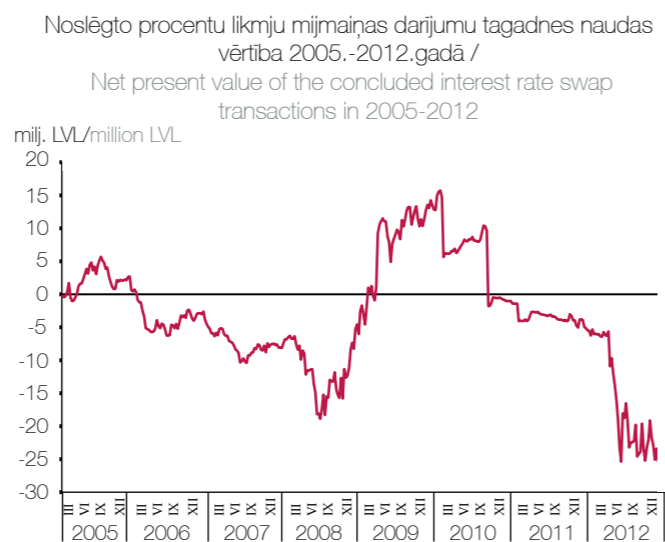

Avots: Valsts kase
Source: the Treasury

Successful Application of Derivatives in Financial Risk Management

In February and December of 2012 simultaneously with eurobond issues in the international markets cross currency swap transactions were concluded thereby eliminating currency risk related to the mentioned issues.

Meanwhile, in September and December of 2012 when IMF loan was prepaid, in order to avoid increase of currency exposure it was decided to make an early termination of cross currency interest rate swap transactions and reverse the FX forward contracts entered into to eliminate currency risk of the loan thereby creating a positive impact upon performance of currency risk management of government debt portfolio.

Considering the downward trend in interest rates observed in the financial markets since the last quarter of 2011, during the review of applicability of parameters set in the Strategy at the beginning of 2012 permissible duration interval was expanded in order to open up a possibility of fixing the historically low interest rates in favourable market situation, - that would allow to optimise debt service costs and reduce risk in future. In 2012 new interest rate swap transactions were concluded. Taking into account resumed development of eurozone debt crisis and falling trend in interest rates in the second half of the year caused by that, further increase of duration was not achieved through interest rate swap transactions but through eurobond issue and an early

2013.gadā Valsts kase valsts parāda portfeļa vadības pasākumus balstīs uz Stratēģijā noteiktajiem pamatprincipiem. Kā ik gadu ierasts, Valsts kase pārskatīs parāda portfeļa rādītāju aktualitāti, tādējādi tiecoties nodrošināt optimālu parāda apkalpošanas izmaksu un finanšu risku ierobežošanas savstarpējo līdzsvaru. Ņemot vērā Latvijas virzību uz iestāšanos eiro zonā 2014.gada 1.janvārī, 2013.gadā tiks pārvērtēta latu parāda īpatsvara, kā valūtu risku ierobežojošā rādītāja nozīme, saglabājot iekšējā tirgū emitētā parāda stratēģisko svarīgumu.

repayment of the IMF loan at the end of 2012.

In 2013 the Treasury will base management of Latvian central government debt portfolio on the basic principles set in the Strategy. As every year the Treasury plans to review applicability of the debt portfolio parameters, thereby aiming to ensure an optimal balance between debt service costs and reduction of financial risks. Taking into consideration Latvia's target of joining eurozone on 1 January 2014, in 2013 significance of the share of the lats debt as a parameter that defines limits on currency risk – will be reviewed, but strategic relevance of debt issued in the domestic financial market will be preserved.

Valsts aizdevumi State Budget Loans

Likums par budžetu un finanšu vadību nosaka mērķus, kuru īstenošanai var tikt izsniegti valsts aizdevumi¹, t.sk. paredz, ka valsts aizdevumus var izsniegt Likuma par budžetu un finanšu vadību 8.¹ panta pirmajā daļā noteikto mērķu realizācijai. Likumā par valsts budžetu kārtējam gadam valsts aizdevumu kopējais palielinājums 2012.gadā bija noteikts LVL 208 milj. apmērā, t.sk. pašvaldību aizņēmumu kopējais palielinājums LVL 76 milj. apmērā. Savukārt kopējais

2012.gadā pieļaujamais izsniedzamo valsts aizdevumu apmērs bija LVL 314,7 milj. apmērā, kas ietver gadskārtējā valsts budžeta likumā noteikto valsts aizdevumu kopējo palielinājumu LVL 208 milj. apmērā un iepriekšējos gados izsniegto valsts aizdevumu atmaksas 2012.gadā LVL 106,7 milj. apmērā. 2012.gadā vislielākais valsts aizdevumu apjoms LVL 120,4 milj. apmērā jeb 81% no kopējā valsts izsniegto aizdevumu apjoma ir izsniegts pašvaldību struktūrām, t.i., paš-

valdībām un pašvaldību struktūru kontrolētiem un finansētiem komersantiem. Lielākā daļa valsts aizdevumu pašvaldībām tika izsniegti ES līdzfinansēto projektu īstenošanai – 85%, savukārt sadalījumā pa nozarēm vislielākais valsts aizdevumu apjoms izsniegts projektu īstenošanai ūdensapgādes nozarē – LVL 16,9 milj., izglītības nozarē – LVL 14,2 milj. un enerģētikas nozarē – LVL 12,6 milj. Valsts aizdevumi LVL 6,1 milj. apmērā jeb 4% no kopsummas tika izsniegti arī virk-

¹Saskaņā ar Likumu par budžetu un finanšu vadību valsts aizdevumus var saņemt pašvaldības, valsts speciālā budžeta izpildītāji, kapitālsabiedrības, kurās valsts vai pašvaldības daļa pamatkapitālā atsevišķi vai kopsummā pārsniedz 50%, un vairāku pašvaldību veidotas kapitālsabiedrības, kurās pašvaldību daļa pamatkapitālā kopsummā pārsniedz 65%, kā arī tie zinātniskie institūti un augstskolas, kam ir noteikts atvasinātas publiskas personas statuss, un ostu pārvaldes./

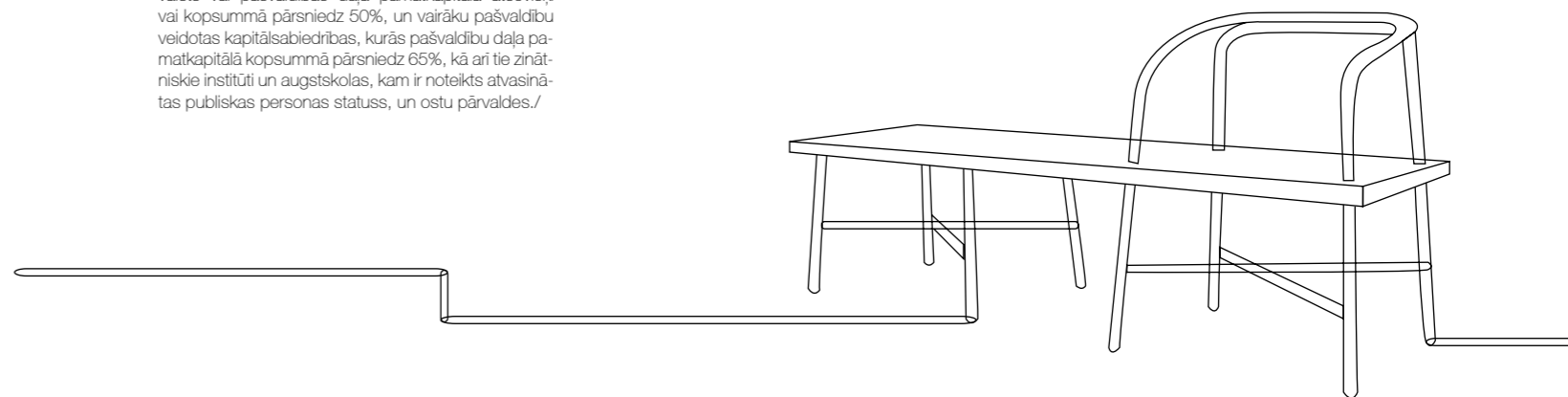

The law On Budget and Financial Management defines aims on the basis of which state budget loans¹ can be granted as well as prescribes that state budget loans can be granted to achieve aims specified in Article 8.¹ of the law On Budget and Financial Management.

¹Pursuant to the law On Budget and Financial Management state loans may be issued to local governments, State special budget implementers, capital companies where the State or local government's share of the fixed capital, separately or combined, exceeds 50 percent and to capital companies established by several local governments, where the combined share of the fixed capital owned by the local governments exceeds 65 percent, as well as those scientific institutes and higher education establishments to which the status of a derived public person has been given and port administrations.

The law On the State Budget for 2012 set the total increase of state budget loans in 2012 at LVL 208 million with the total increase of state budget loans to local governments reaching LVL 76 million. The total permissible amount of state budget loans to be granted in 2012 made up LVL 314.7 million that comprised total increase of state budget loans in the amount of LVL 208 million and LVL 106.7 million repayments of state budget loans issued in the previous years.

In 2012 the largest share of state budget loans in the amount of LVL 120.4 million, that corresponds to 81 percent of the total issued state budget loans, was issued to

local governments and merchants managed and financed by structural units of local governments. The major share or 85 percent of state budget loans to local governments were issued for implementation of the EU co-financed projects. Breakdown by sectors show that the largest amount of loans totalling LVL 16.9 million went to water supply projects, education projects received LVL 14.2 million and energy projects – LVL 12.6 million. State budget loans making up LVL 6.1 million or 7 percent of the total loan amount were issued to a number of non-financial merchants for implementation of the EU co-financed projects aimed at re-

nei nefinanšu komersantu ES līdzfinansēto projektu īstenošanai ūdensapgādes un siltumapgādes sistēmu rekonstrukcijai (piemēram, Cēsu pilsētas SIA „Vinda”, valsts SIA „Bulduļu Dārzkopības vidusskola” u.c.). Savukārt valsts aizdevumi LVL 9,9 milj. apmērā jeb 7% no kopsummas tika izsniegti finanšu iestādēm – LVL 8,1 milj. apmērā VAS „Latvijas Hipotēku un zemes banka” aizdevumu izsniegšanai apgrozāmo līdzekļu iegādei lauksaimniecības produkcijas ražošanai un LVL 1,8 milj. apmērā VAS „Lauku attīstības fonds” aizdevumu piešķiršanai lauksaimniecībā izmantojamās zemes iegādes kredītēšanas nodrošināšanai lauksaimnie-

cības produkcijas ražošanai. Valsts aizdevumi LVL 2,6 milj. apmērā jeb 2% no kopējā valsts izsniegto aizdevumu apjoma tika izsniegti no valsts budžeta daļēji finansētām atvasinātām publiskām personām, t.i., zinātniskiem institūtiem un augstskolām, kam ir noteikts atvasinātas publiskas personas statuss, ES līdzfinansēto projektu īstenošanai.

Valsts aizdevumi LVL 9,6 milj. apmērā jeb 7% no kopsummas tika izsniegti Likuma par budžetu un finanšu vadību 8.¹ panta pirmajā daļā noteikto mērķu realizācijai – LVL 9,0 milj. apmērā AS „Air Baltic Corporation” komercdarbībai nepieciešamās naudas plūsmas nodrošināšanai un

LVL 0,6 milj. apmērā Latvijas Lauksaimniecības universitātei apgrozāmo līdzekļu nodrošināšanai saistībā ar AS „Latvijas Krājbanka” maksātnespēju.

2013.gadā valsts budžeta aizdevumu kopējais palielinājums, tāpat kā 2012.gadā, noteikts LVL 208 milj. apmērā, no kuriem LVL 76 milj. ir pašvaldību aizņēmumu kopējais palielinājums. Savukārt kopējais 2013.gadā pieļaujama izsniedzamo valsts aizdevumu apmērs plānots LVL 275,1 milj. apmērā, ieskaitot iepriekšējos gados izsniegto valsts aizdevumu plānotās atmaksas 2013.gadā LVL 67,1 milj. apmērā.

2012. gadā izsniegto valsts aizdevumu saņēmēji / Recipients of state budget loans granted in 2012



Avots: Valsts kase
Source: the Treasury

construction of water supply and heating systems (e.g., SIA Vinda in Cēsis, state SIA Bulduļu Secondary School of Gardening etc.)

State budget loans to financial institutions reached LVL 9.9 million or 7 percent of the total loan amount. Loan of LVL 8.1 million was granted to VAS Mortgage and Land Bank of Latvia for making farmers loans for financing of current assets, and LVL 1.8 million loan was issued to VAS „Rural Development Fund” for issuing loans to farmers wishing to buy agricultural land for agricultural production.

State budget loans in the amount of LVL 2.6 million or 2 percent of the total is-

sued loan amount were granted to derived public persons partially financed from the state budget such as scientific institutes and universities that have been granted a status of derived public person for implementation of the EU co-financed projects. State budget loans totalling LVL 9.6 million or 7 percent of the total amount were issued in accordance with aims set in Article 8.¹ of the law On Budget and Financial Management. Thus, AS Air Baltic Corporation received LVL 9.0 million to ensure cash flow required for commercial operation. Another LVL 0.6 million loan was granted to Latvia University of Agriculture that needed the loan for financing of current assets due

to the insolvency of AS Latvijas Krājbanka.

The total increase of state budget loans in 2013 as in the previous year is set at LVL 208 million of which a total increase of state budget loans to local governments makes up LVL 76 million. Meanwhile, the total permissible amount of state budget loans to be granted in 2013 is expected at LVL 275.1 million including the planned LVL 67.1 million repayments of state budget loans issued in the previous years.

Valsts galvojumi State Guarantees

Valsts galvoto aizdevumu² atlikums 2012.gada beigās ir LVL 531,9 milj., kas salīdzinājumā ar valsts galvoto aizdevumu atlikumu 2011.gada beigās – LVL 498,4 milj. – ir palielinājies par LVL 33,5 milj. jeb 6,7%, jo 2012.gadā valsts galvoto aizdevumu izmaksas par 27,3% pārsniedza valsts galvoto aizdevumu atmaksas.

2012.gadā izsniegti likumā „Par valsts budžetu 2012.gadam” paredzētie valsts

galvojumi par studiju un studējošo saistībā par kopējo summu LVL 11,1 milj. un VAS „Latvijas Hipotēku un zemes banka” LVL 70,3 milj., kā arī sniegts valsts galvojums par VAS „Latvijas Hipotēku un zemes banka” aizņēmumu no Kreditanstalt für Wiederaufbau LVL 12,3 milj. apmērā, lai nodrošinātu saistības pret starptautiskajiem kreditoriem.

Saskaņā ar likumu „Par valsts budžetu 2013.gadam” finanšu ministram valsts vārdā ir tiesības sniegt galvojumus par kopējo

summu LVL 28,8 milj. studiju un studējošo kredītēšanai.

² Galvojumus izsniedz, pamatojoties uz aizņēmēju iesniegto biznesa plānu izvērtējumiem, studiju un studējošo kredītēšanas programmas ietvaros, kā arī Likuma par budžetu un finanšu vadību 8.¹ panta pirmajā daļā noteikto mērķu realizācijai. Valsts galvojumus izsniedz Ministru kabineta noteiktajā kārtībā un tos nodrošina ar komerčķīli, nekustamā īpašuma ķīlu vai citu nodrošinājumu.

Valsts galvoto aizdevumu atlikums / State guaranteed loans outstanding

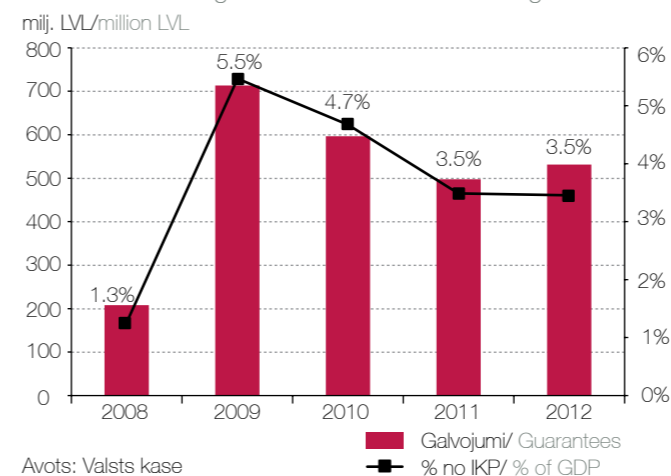

Avots: Valsts kase
Source: the Treasury

2012. gadā izsniegtie galvojumi / State guarantees issued in 2012

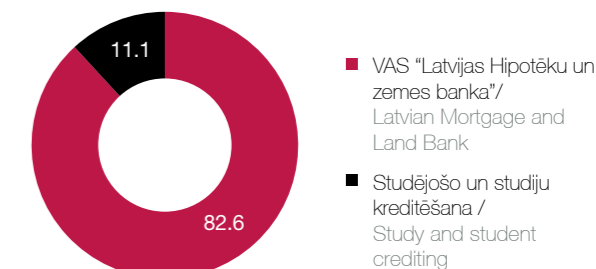

Avots: Valsts kase
Source: the Treasury

The state guaranteed debt² outstanding at the end of 2012 was LVL 531.9 million, which is LVL 33.5 million or 6.7 percent more in comparison to the guaranteed debt outstanding at the end of 2011, because disbursements of the state guaranteed loans in 2012 exceeded repayments of state guaranteed loans by 27.3 percent. In 2012 pursuant to the law On the State Budget for 2012 state guarantees for obligations under the study and student crediting programme totalled LVL 11.1 million, while state guarantee for obligations of Mortgage and Land Bank of Latvia amounted to

LVL 70.3 million. State guarantee was also issued for LVL 12.3 million loan that Mortgage and Land Bank of Latvia requested from Kreditanstalt für Wiederaufbau to cover liabilities to international creditors.

Pursuant to the law On the State Budget for 2013 the Minister of Finance is authorised to issue state guarantees for obligations under the study and student crediting programme in the amount of LVL 28.8 million.

² State guarantees are issued on the basis of the evaluation of borrowers' business plans, for loans made under the Study and Student Crediting programme as well as for loans granted in conformity with the aims specified in Article 8¹ of the law On Budget and Financial Management. State guarantees are issued in accordance with the procedure set forth by the Cabinet, and they are secured by commercial pledge, mortgage or other means of coverage.

Kontakti Contacts

PĀRVALDNIĒKS / Treasurer

Kaspars Āboliņš

Pārvaldnieka vietnieks
finanšu resursu vadības
jautājumos
Deputy Treasurer,
on financial resource
management issues

Jānis Pone
kase@kase.gov.lv

Finanšu resursu departaments
Financial Resources Department
Ģirts Helmanis
frd@kase.gov.lv

Finansēšanas departaments
Financing Department
Antra Bērziņa
fd@kase.gov.lv

Starptautiskās sadarbības
departaments
International Cooperation
Department
Ieva Zīlīte
ssd@kase.gov.lv

Finanšu risku vadības
departaments
Financial Risk Management
Department

Armands Tapiņš
frvd@kase.gov.lv

Prognozēšanas un finanšu
plānošanas departaments
Forecasting and Financial
Planning Department

Jevgēnija Jalovecka
pfpd@kase.gov.lv

Pārvaldnieka vietnieks
valsts budžeta izpildes un
uzskaites, pārskatu un
norēķinu jautājumos
Deputy Treasurer,
on state budget
execution, accounting,
reporting and
transaction issues

Budžeta izpildes un uzraudzības
departaments
Budget Execution and
Monitoring Department

Pārskatu departaments
Reports Department

Informātikas departaments
Informatics Department

Norēķinu departaments
Operations Department

Birojs
Office

Klientu apkalpošanas un pakalpojumu
attīstības departaments
Client Management and Service
Development Department

Eiropas lietu departaments
European Affairs Department

Juridiskais departaments
Legal Department

Iekšējā audita departaments
Internal Audit Department

Kvalitātes un risku vadības
departaments
Quality and Risk Management
Department

Personāla departaments
Human Resource Department

Grāmatvedības departaments
Accounting Department

Infrastruktūras apsaimniekošanas
departaments
Infrastructure Maintenance Department

NODERĪGA INFORMĀCIJA / Useful information

Valsts kase (valsts parāda vadība, izsoļu rezultāti,
kreditreitinga ziņojumi, pārskati)
The Treasury (debt management, auction results, credit rating reports, reports)
www.kase.gov.lv

Valsts kases informācija investoriem
Investor information
http://www.kase.gov.lv/investor-information/6801

Finanšu ministrija (detalizēta informācija par Latvijas budžetu)
Ministry of Finance (detailed information about the Latvian budget)
www.fm.gov.lv

Centrālais Statistikas birojs
Central Statistical Bureau
www.csb.lv

Latvijas Banka
Bank of Latvia
www.bank.lv

Eurostat
Eurostat
http://epp.eurostat.ec.europa.eu

Nodarbinātības valsts aģentūra
Employment State Agency
www.nva.gov.lv

